

ഇന്ത്യൻ ബ്രദർഹുഡ് സത്യവചനത്തിന്റെ കാലോചിത സമർപ്പണം

ബ്രദർഹുഡ് ക്രിസ്ത്യൻ ചർച്ചസ് ഫെലോഷിപ്പ് പ്രസിദ്ധീകരണം

പുസ്തകം 1, ലക്കം 1, 2011 മെയ് 20

ബ്രദർഹുഡ് സഭാ പ്രതിനിധി സമ്മേളനം: സാഹോദര്യത്തിന്റെ പര്യായം

ആയിരത്തി ഇരുന്നൂറിലധികം പ്രതിനിധികൾ പങ്കെടുത്തു



ഒക്ടോബർ എട്ടിന് കുമ്പനാട് നടന്ന പ്രതിനിധി സമ്മേളനത്തിൽ പങ്കെടുത്തവർ.

ഡോ. ഒ.എം. സാമുവേൽ ഉദ്ഘാടനം ചെയ്യുന്നു.

ലിജോ വർഗീസ്, പാലമുറ
ബ്രദർഹുഡ് സമൂഹത്തിന്റെ ശതാബ്ദി സമ്മേളനം ആകമാനമായ ഒരു ചലനം സൃഷ്ടിക്കുവാൻ ഇടയാക്കിയിട്ടുണ്ട്. അതിൽ വൈകാരികമായ ചിന്തകളും ആവേശവും നിലനിർത്തുവാൻ നേതൃത്വത്തിന് കഴിഞ്ഞു.

എന്നാൽ നവംബർ 8ന് കുമ്പനാട് നടന്ന കേരളത്തിലെ ബ്രദർഹുഡ് സഭാ പ്രതിനിധി സമ്മേളനം എന്തുകൊണ്ടും മറ്റ് ഏതൊരു സമ്മേളനത്തെയുംകാൾ ചർച്ച ചെയ്യപ്പെടുകയും സാന്നിധ്യംകൊണ്ട് ശക്തിപ്പെടുകയും ചെയ്തു.

തിരുവനന്തപുരം മുതൽ കാസർകോടുവരെയുള്ള 14 ജില്ലകളിൽനിന്നുള്ള സഭകളുടെ പ്രതിനിധികളായി ആയിരത്തി ഇരുന്നൂറിലധികം പ്രതിനിധികൾ പങ്കെടുത്തത് സംഘാടകർക്കു മാത്രമല്ല സംബന്ധിച്ചവർക്കും ആവേശമായി.

ഒരു ചെറിയ കത്തിന്റെ അടിസ്ഥാനത്തിൽ ഇത്രമാത്രം പിന്തുണ സഹോദരവർഗ്ഗത്തിൽനിന്നും ഉണ്ടായത് ആത്മീക ഐക്യതയുടെയും കൂട്ടായ്മയുടെയും ഒരു കൂടുംബ

മെന്ന ചിന്തയുടെയും പ്രത്യക്ഷ അടയാളമായിരുന്നു. തലേദിവസംവരെ തകർത്തുപെയ്ത മഴ ദൈവജനസമാഗമത്തിനുവേണ്ടി വഴിമാറിപ്പോയതും ചിന്തനീയം തന്നെ. വിദൂരസ്ഥലങ്ങളിൽനിന്നുള്ള സഹോദരന്മാർ ഒരുമിക്കുകയും ചെറുതും വലുതുമായ വാഹനങ്ങൾ ക്രമീകരിച്ചു യോഗസ്ഥലത്ത് എത്തിച്ചേരുകയും ചെയ്തത് ഈ സമൂഹത്തിന്റെ നിലനിൽപ്പ് എത്രമാത്രം തങ്ങൾ ആഗ്രഹിക്കുന്നു

എന്നതിന്റെ തെളിവായിരുന്നു. വാശിയേറിയ മത്സരങ്ങൾക്കും ശക്തിപ്രകടനങ്ങൾക്കും കസേര പിടുത്തത്തിനുംവേണ്ടി ഐക്യപ്പെടുന്ന ആധുനിക വിശ്വാസസമൂഹങ്ങൾക്ക് ഒരു താക്കീതു കൂടിയായിരുന്നു ബ്രദർഹുഡ് പ്രതിനിധി സമ്മേളനം.

സ്ഥലംസഭയുടെ സാതന്ത്ര്യമെന്ന വചനസത്യത്തെ മുറുകെപ്പിടിച്ചും ഉയർത്തിക്കാട്ടിയും ആത്മാ

ശേഷം പേജ് 2 ൽ

കുമ്പനാടു സമ്മേളനത്തിൽ ബ്രദർ കെ. എ. ഫിലിപ്പ് സമർപ്പിച്ച നയപ്രഖ്യാപനം



1. പ്രാദേശിക ബ്രദർഹുഡ് സഭകൾ ഒന്നാം നൂറ്റാണ്ടിലെ ക്രിസ്തീയ സഭകളെപ്പോലെ തന്നെ, അതാതു സഭകളിലെ മുപ്പന്മാരാൽ പരിപാലിക്കപ്പെടുന്ന സ്വതന്ത്ര സഭകളാണ് എന്ന് ഈ സമ്മേളനം അംഗീകരിക്കുകയും വിശ്വസിക്കുകയും ചെയ്യുന്നു.

2. ആദിമ പ്രാദേശിക സഭകൾ തമ്മിൽ സമതാധിഷ്ഠിത സഹവർത്തിത്വവും കൂട്ടായ്മയും പുലർത്തിയിരുന്നതുപോലെ ബ്രദർഹുഡ് സഭകൾ പരസ്പരം ആത്മീയ, സാമ്പത്തികമേഖലകളിൽ സഹക

രിച്ചു പ്രവർത്തക്കുന്നത് യുക്തമാണ്.

3. ബ്രദർഹുഡ് സഭകളെ പൊതുവെ ബാധിക്കുന്ന കാര്യങ്ങളെ ആത്മീക പ്രമാണങ്ങളിൽ ഉറച്ചുനിന്നുകൊണ്ടു യോജിച്ചു പ്രവർത്തിക്കുവാൻ മുൻ പ്രസ്താവിച്ച സഹകരണസാധ്യത ഉപയോഗിക്കുന്നതിൽ തെറ്റില്ല എന്നു മാത്രമല്ല, അതു കാലത്തിന്റെ ആവശ്യമാണെന്നു കൂടി ഈ സമ്മേളനം വിശ്വസിക്കുന്നു.

4. വിശ്വാസികൾ “ദോഷം സഹിക്കാനും പീഡ അനുഭവിക്കാനും” തയ്യാറായിരിക്കണമെന്നതുശരിയെങ്കിലും ഭരണവ്യവസ്ഥിതി പ്രകാരമുള്ള അവകാശങ്ങൾ നിഷേധിക്കപ്പെട്ടാൽ ക്രിസ്തീയ മാർഗ്ഗത്തിലൂടെ അത് അധികാരികളെ അറിയിച്ച് പരിഹാരം നേടാൻ ശ്രമിക്കുകയാണ് വേണ്ടത് എന്ന് ഈ സമ്മേളനം ദൃഢമായി വിശ്വസിക്കുന്നു.

5. ഈ സമ്മേളനത്തിനു മുൻകൈ എടുത്തവർക്കൊക്കെ ഇന്ന് ഇതിൽ സംബന്ധിക്കുന്നവർക്കൊക്കെ, ഇനിയും മുന്നിൽ നിന്ന് പ്രവർത്തിക്കേണ്ടവർക്കൊക്കെ സഭയുടെ ശോഭനമായ ഭാവിയെല്ലാതെ മറ്റൊരു ലക്ഷ്യവുമില്ല.

കിംബ് ജയിംസ് ബൈബിൾ നാനുറാം വാർഷികം ആഘോഷിക്കുന്നു

ഫെബിൻ ജോൺസ്

ഇംഗ്ലണ്ട്: ബൈബിളിന്റെ പ്രഥമ ഇംഗ്ലീഷ് പരിഭാഷയുടെ നാനുറാം വാർഷികം ലോകമെമ്പാടും ആവേശപൂർവ്വം ആഘോഷിക്കപ്പെട്ടു. ഇംഗ്ലണ്ടിലെ വെസ്റ്റ് മിൻസ്റ്റർ ആബിയിൽ വിവധ പരിപാടികൾ നടത്തപ്പെട്ടു. 1611 മെയ് 2 ന് ഇംഗ്ലണ്ടിലെ രാജാവായ ജയിംസ് ഒന്നാമനാണ് മൂലഭാഷയായ എബ്രായ, ഗ്രീക്കു ഭാഷകളിൽനിന്ന് തർജ്ജമ ചെയ്യപ്പെട്ട ബൈബിൾ ലോകത്തിന് സമ്മാനിച്ചത്.

1601 ൽ ജയിംസ് രാജാവ് വിളിച്ചു കൂട്ടിയ അദ്ധ്യാത്മിക സമ്മേളനത്തിൽ ഒരു അംഗം രാജാവിനു മുന്നിൽ വച്ചു ഒരു അപേക്ഷയാണ് ലോകത്തെ മാറ്റിമറിച്ചത്. “പുതിയൊരു ബൈബിൾ ഭാഷാന്തരം അവിടുത്തെക്ക് പ്രസാദമായിരുന്നെങ്കിൽ.” രാജാവ് അനുമാനം നൽകി.

വെസ്റ്റ് മിൻസ്റ്റർ, കോബ്രിഡ്ജ്, ഓക്സ്ഫോർഡ് എന്നീ കമ്പനികളാണ് ഈ വലിയ ഉത്തരവാദിത്തം ഏറ്റെടുത്തത്. 1604 മുതൽ 1610 വരെയുള്ള വർഷങ്ങളിലെ 47 വേദപണ്ഡിതന്മാരുടെ കഠിന പരിശ്രമങ്ങളാണ് ഈ കമ്പനികളെ സത്യവചനത്തിന്റെ മൊഴിമാറ്റത്തിന്റെ പിതാക്കളാക്കി മാറ്റിയത്.

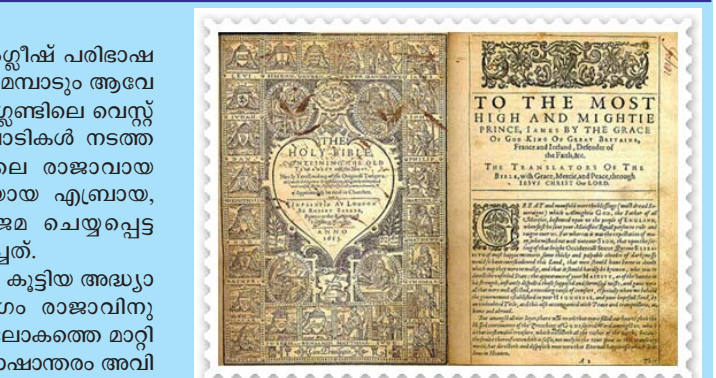

ബൈബിൾ പരിഭാഷയുടെ നാനുറാം വാർഷികത്തിൽ ബ്രിട്ടൺ പുറത്തിറക്കിയ തപാൽ സ്റ്റാമ്പ്

1608ൽ ഭാഷാപരവും വേദശാസ്ത്രപരവുമായ ചർച്ചകൾ ഈ തർജ്ജമകളുടെമേൽ ഉണ്ടായി. വേദപണ്ഡിതരുടെയും ചരിത്ര പണ്ഡിതരുടെയും നിരവധി സമ്മേളനങ്ങൾ നടത്തപ്പെട്ടു. 1611 മെയ് 2 ന് പുതിയ തർജ്ജമ പുറത്തിറങ്ങി.

ശേഷം പേജ് 3 ൽ



എഡിറ്റോറിയൽ

വചനത്തിനും കാലത്തിനും ഒപ്പം...

പുതിയനിയമസഭയ്ക്ക് പ്രമാണം തിരുവചനം മാത്രമാണ്. കർത്താവിന്റെ കല്പനകളും അപ്പോസ്തലന്മാരുടെ ലേഖനങ്ങളും ആദിമസഭയുടെ നിലപാടുകളുമാണ് പുതിയനിയമ സംഹിത. സർഗ്ഗത്തിൽനിന്നും അയയ്ക്കപ്പെട്ട ദൂതനാണെന്ന് അവകാശപ്പെട്ടാലും ഈ നിബന്ധനകൾക്ക് വിരുദ്ധമായതൊന്നും സ്വീകരിക്കുവാൻ പാടില്ല. കാലാകാലങ്ങളിൽ സഭാനേതൃത്വത്തിൽ വന്നവരും സംഘടനകളും ശ്രമിച്ചിട്ടും ദൈവസഭ തിരുവചനത്തിന്റെ ആധികാരികതയിലും അപ്രമാദിത്തത്തിലും അടിയുറച്ചു നിലനില്ക്കുന്നു.

മൗലിക വിഷയങ്ങളിൽ യാതൊരു വ്യതിയാനവും സ്വീകരിക്കാതിരിക്കുമ്പോൾതന്നെ കാലിക പ്രാധാന്യമുള്ള വിഷയങ്ങളിൽ നാം ചില നിലപാട് സ്വീകരിക്കേണ്ടി വരുന്നുണ്ട്. ചരിത്രപരമായ തെറ്റുകൾ ക്രൈസ്തവസഭാ നേതൃത്വങ്ങൾ ആവർത്തിച്ചിട്ടുണ്ട്. ശാസ്ത്രഗവേഷണങ്ങളെയും കണ്ടുപിടുത്തങ്ങളെയും അതാതു സമയത്തെ സഭാധികാരികൾ അപഹസിക്കുകയും നിസ്സാരവൽക്കരിക്കുകയും ചെയ്തിട്ടുണ്ട്.

തോമസ് ആൽവാ എഡിസൻ ഇലക്ട്രിക് ബൾബ് കണ്ടുപിടിച്ചപ്പോൾ അത് ഉപയോഗിക്കുന്നത് വചന വിരുദ്ധമാണെന്ന് ക്രൈസ്തവമേലദ്ധ്യക്ഷന്മാർ പ്രഖ്യാപിച്ചു. പക്ഷേ രാത്രിയും സൂഷ്മിച്ചത് ദൈവമാണ്, രാത്രിയെ പകലാക്കി മാറ്റുവാൻ ശ്രമിക്കുന്നത് ദൈവസൂഷ്മിയെയും ദൈവോദ്ദേശ്യങ്ങളെയും മാറ്റിമറിക്കാൻ ശ്രമിക്കുകയാണെന്നു അവർ ആക്ഷേപിച്ചു.

ഭൂമി ഉരുണ്ട ഗോളമാണെന്നും അച്ചുതണ്ടിൽ സ്വയം കറങ്ങുന്നുവെന്നും ശാസ്ത്രജ്ഞർ തെളിയിച്ചപ്പോഴും അച്ചടിവിദ്യ കണ്ടുപിടിച്ചപ്പോഴും റേഡിയോ, ടെലിവിഷൻ തുടങ്ങിയ ആധുനിക സാങ്കേതിക വിദ്യകൾ ഉപയോഗിച്ചുള്ള പുതിയ കണ്ടുപിടുത്തങ്ങൾ വന്നപ്പോഴും അവയെ എതിർക്കാൻ മുൻപന്തിയിൽനിന്നത് ക്രൈസ്തവനേതാക്കൾ തന്നെ. കേരളത്തിൽ

കേരളത്തിൽ വേർപാടു സമൂഹത്തിന്റെ ആദ്യകാലങ്ങളിൽ കച്ചമുറിക്കുപകരം സാരി ഉപയോഗിച്ചപ്പോൾ അതിനെ ശാസിച്ചവർ ഉണ്ട്.

വേർപാടു സമൂഹത്തിന്റെ ആദ്യകാലങ്ങളിൽ കച്ചമുറിക്കുപകരം സാരി ഉപയോഗിച്ചപ്പോൾ അതിനെ ശാസിച്ചവർ ഉണ്ട്. പലപ്പോഴും നമ്മുടെ ആത്മീകത്തം സങ്കുചിതവും പുതുമകളെ എതിർക്കുന്നതായും മാറുന്നു. നിയമവും ഭരണഘടനയും തന്നിരിക്കുന്ന സ്വാതന്ത്ര്യവും പരിരക്ഷയും വചനത്തിന്റെ പരിമിതികൾക്ക് ഉള്ളിൽ നിന്ന് നേടിയെടുക്കേണ്ടതു നമ്മുടെ ചുമതലയാണ്. വ്യക്ത്യാധിഷ്ഠിത പ്രശ്നങ്ങളിൽ നിയമത്തിന്റെ സംരക്ഷണം തേടുവാൻ നാം മടിക്കാറില്ല. സ്ത്രീകളെ അപമാനിക്കുമ്പോഴും വസ്തുവകകൾ കൈയേറ്റം ചെയ്യുമ്പോഴും നിയമ ആനുകൂല്യം നേടാൻ നാം ഉത്സാഹിക്കും. നമ്മുടെ സുവിശേഷകന്മാരും ആരാധനാലയങ്ങളും ആക്രമിക്കപ്പെടുമ്പോൾ നാം നിശ്ശബ്ദം സഹിച്ചു കൊള്ളണം എന്നു പറയുന്നത് ശരിയായ ചിന്താഗതിയുടെ അഭാവമാണ്.

ഭരണഘടന അനുവദിച്ചിട്ടുള്ള അവകാശങ്ങൾ നഷ്ടപ്പെടുത്തി സുവിശേഷവേല നിർത്തിവയ്ക്കുകയോ ആരാധന മുടക്കുകയോ ചെയ്യുന്നതു ദൈവമുന്ദാകെ കുറ്റകരമായ അനാസ്ഥയാണ്. ഉത്തരവാദിത്തങ്ങളിൽനിന്ന് ഒളിച്ചോടാൻ ദൈവം ആഗ്രഹിക്കുന്നില്ല. സുവിശേഷഘോഷണം തടയപ്പെടാതിരിക്കുന്നതിന് നിയമത്തിന്റെ വെളിച്ചത്തിൽ ശ്രമിച്ചതിനുള്ള തെളിവുകൾ ദൈവവചനത്തിൽ തന്നെയുണ്ടല്ലോ.

ഈ ചിന്താഗതിയുടെ അടിസ്ഥാനത്തിലാണ് ഇങ്ങനെ ഒരു പ്രസിദ്ധീകരണം ആരംഭിക്കുവാൻ ബി. സി. സി. എഫ് മുൻകൈ എടുത്തത്. നമ്മുടെ ലക്ഷ്യങ്ങൾ വ്യക്തമാണ്. സുതാര്യമാണ്. സുവിശേഷവേല നിർബാധം തുടരണം. സുവിശേഷകർക്കും ആരാധനാലയങ്ങൾക്കും സംരക്ഷണം ലഭിക്കണം. ആക്രമിക്കപ്പെടുമ്പോൾ തിരിച്ചടിക്കാൻ നമുക്ക് അസാധ്യമാണ്. അതേ സമയം എല്ലാം സഹിക്കാം എന്നു പറയുന്നത് ഒളിച്ചോട്ടമാണ്.

ഇന്ത്യൻ ബ്രദർസ് തദ്വിഷയങ്ങളിൽ ദൈവജനത്തിന് ആവശ്യമായ സഹായവും മാർഗ്ഗനിർദ്ദേശവും നല്കുക മാത്രമാണ് ചെയ്യുന്നത്. അതിനപ്പുറം സ്വാർത്ഥ ചിന്തകളോ അധികാരക്കൊതിയോ ഇല്ല എന്ന് ഉറപ്പു നല്കുന്നു. “ദൈവം ദഹിപ്പിക്കുന്ന അഗ്നിയാണ്” എന്ന പൂർണ്ണബോധ്യം വിസ്മരിക്കുന്നില്ല.

ഇൻഡ്യൻ ബ്രദർസ് ഈ ചിന്തകളോടെ പ്രഥമലക്കം പ്രാർത്ഥനാപുർവ്വം പ്രസിദ്ധീകരിക്കുന്നു. സഹകരണ പ്രതീക്ഷകളോടെ... സ്നേഹപൂർവ്വം.

പി. ഇ. സാങ്കുട്ടി.

ഈ മാസത്തേക്ക്...

ആകയാൽ എന്റെ പ്രിയ സഹോദരന്മാരേ, നിങ്ങൾ ഉറപ്പുള്ളവരും കൂലുങ്ങാത്തവരും നിങ്ങളുടെ പ്രയത്നം കർത്താവിൽ വ്യർത്ഥമല്ല എന്ന അറിഞ്ഞിരിക്കയാൽ കർത്താവിന്റെ വേലയിൽ എപ്പോഴും വർദ്ധിച്ചുവരുന്നവരും ആകുവീൻ 1 കൊരി. 15:58.

അളവുകോൽ പരിശോധിക്കുക

സമ്പൂർണ്ണമായ നീതിയുടെ മാതൃകയായ ക്രിസ്തുവിനോടു നാം നമ്മെത്തന്നെ താരതമ്യപ്പെടുമ്പോൾ നമ്മുടെ ഗർവ്വം സ്വയനീതികരണ മനോഭാവമെല്ലാം ഓടിയൊളിക്കും.



ചാൾസ് ജോൺ

ഒരു കൊച്ചു കുട്ടി അല്പം ഗൗരവത്തോടെ അവന്റെ അമ്മയോടു പറഞ്ഞു. “അമ്മേ ഞാൻ ഒരു ഗോല്യുവാൻ ആണ്, എനിക്ക് 9 അടി പൊക്കമുണ്ട്” “എന്താ മോനേ നീ അങ്ങനെ പറഞ്ഞത്?” അമ്മ തിരക്കി. “അതോ, ഞാൻ ഒരു സ്കെയിലുണ്ടാക്കി, അതുകൊണ്ട് എന്ന് അത് അളന്നു. അപ്പോൾ എനിക്ക് 9 അടി പൊക്കമുണ്ട്!” അതെ, അവന്റെ അളവു ശരിയായിരുന്നു. എന്നാൽ അവൻ സ്വന്തമായി ഉണ്ടാക്കിയ ആ സ്കെയിലിനു സാധാരണ വലിപ്പമില്ലായിരുന്നു.

അനേക ആളുകൾ തെറ്റായ അളവുകോൽ ഉപയോഗിച്ചാണ് തങ്ങളെത്തന്നെ അളക്കുന്നത്. അതുകൊണ്ട് തങ്ങൾക്ക് രക്ഷയുടെ ആവശ്യമുണ്ടെന്ന് അവർക്ക് മനസ്സിലാക്കാൻ കഴിയുന്നില്ല. തങ്ങളെപ്പോലെ തന്നെയുള്ളവരെ നോക്കുകയും തങ്ങളെക്കാൾ മോശമായി ജീവിക്കുന്നവരുമായി തങ്ങളെ താരതമ്യപ്പെടുത്തുകയും ചെയ്തു കൊണ്ട് തങ്ങളുടെ ജീവിതത്തിൽ വലിയ കുഴപ്പമൊന്നുമില്ലെന്നുള്ള

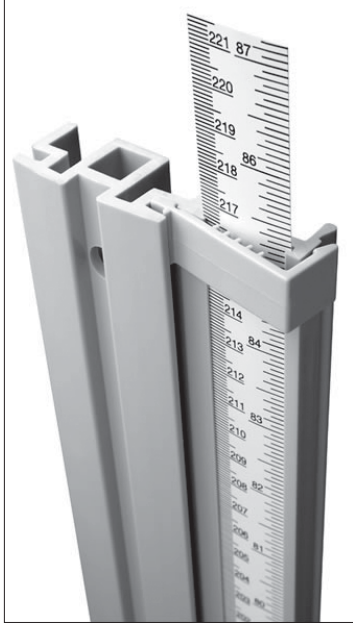

നിഗമനത്തിൽ അവർ എത്തിച്ചേരുന്നു. എന്നാൽ സമ്പൂർണ്ണമായ നീതിയുടെ മാതൃകയായ ക്രിസ്തുവിനോടു നാം നമ്മെത്തന്നെ താരതമ്യപ്പെടുമ്പോൾ നമ്മുടെ ഗർവ്വം സ്വയനീതികരണ മനോഭാവമെല്ലാം ഓടിയൊളിക്കും.

ദൈവത്തിന്റെ ദൃഷ്ടിയിൽ നമ്മുടെ ആത്മീക നിലവാരം എങ്ങനെയിരിക്കുന്നു എന്താണ് നാം നോക്കേണ്ടത്. യേശുപ്രവാചകൻ കർത്താവിനെ അവന്റെ സകല മഹത്വത്തിലും ദർശിച്ചപ്പോൾ,

എനിക്കു അയ്യോ കഷ്ടം: ഞാൻ നശിച്ചു: ഞാൻ ശുദ്ധിയില്ലാത്ത അധരങ്ങൾ ഉള്ള മനുഷ്യൻ എന്നു പറഞ്ഞു നിലവിളിക്കുകയത്ര ചെയ്തത് (യെശ. 6: 5). റോമർ 3: 23 ൽ പറയുന്ന പ്രകാരം നാം എല്ലാവരും പാപം ചെയ്തു ദൈവതേജസ്സു ഇല്ലാത്തവരായിത്തീർന്നിരിക്കുകയാണ്. അതുകൊണ്ടാണ് എല്ലാവർക്കും രക്ഷ ആവശ്യമായിരിക്കുന്നത്.

നിങ്ങൾ ഇതുവരെയും കർത്താവായ യേശുക്രിസ്തുവിനായി നിങ്ങളുടെ ജീവിതം സമർപ്പിച്ചിട്ടില്ലെങ്കിൽ, ദൈവദൃഷ്ടിയിൽ നിങ്ങൾ എത്ര കുറവുള്ളവനാകുന്നു എന്നുള്ളത് നിങ്ങൾ മനസ്സിലാക്കണം. ഇന്നു തന്നെ അവനിൽ നിങ്ങളുടെ ആശ്രയം വയ്ക്കുക. അവനിൽ മാത്രം കാണപ്പെടുന്ന സമ്പൂർണ്ണ നീതി നിങ്ങൾ അവകാശപ്പെടുത്തി അതിൽ സന്തോഷിക്കുക. നിങ്ങൾ നിങ്ങളുടെ സന്മാർഗ്ഗ നിലവാരത്തെ മറ്റു പാപികളുടേതുമാക്കിയാൽ താരതമ്യപ്പെടുത്തുന്നതെങ്കിൽ? നിങ്ങൾ തിരിച്ചറിവുള്ളനല്ല, തെറ്റായ അളവുകോലാണ് നിങ്ങൾ ഉപയോഗിക്കുന്നത്.

അവർ തങ്ങളാൽ തന്നെ തങ്ങളെ അളക്കുകയും തങ്ങളോട് തന്നെ തങ്ങളെ ഉപമിക്കുകയും ചെയ്യുന്നതുകൊണ്ട് തിരിച്ചറിവുള്ളവരല്ല 2 കൊരി. 10:12

ചിന്ത: നമ്മുടെ സുകൃതം കൊണ്ടു രക്ഷനേടാൻ കഴിയുമായിരുന്നെങ്കിൽ, ക്രിസ്തു മരിക്കേണ്ട ആവശ്യമുണ്ടായിരുന്നില്ല.

ബ്രദർസ് സഭാ പ്രതിനിധി സമ്മേളനം 1-ാം പേജ് തുടർച്ച

വിന്റെ ഐക്യത സമാധാനബന്ധത്തിൽ സൂക്ഷിച്ചും വചനത്തിന്റെ പരിധിയിൽ എത്രത്തോളം ഐക്യ പ്രവർത്തനങ്ങൾ ആവാം എന്ന ചിന്താവിഷയമാണ് എല്ലാ ഹൃദയങ്ങളെയും ഭരിച്ചത്.

ബ്രദർസ് സമൂഹം ആദരവോടെ കാണുന്ന, വചനത്തിലും ശുശ്രൂഷകളിലും നേതൃത്വം നല്കുന്ന, ഈ സമൂഹത്തിന്റെ അഭ്യൂന്നതിക്കുവേണ്ടി സമർപ്പിച്ചിട്ടുള്ള ഒട്ടേറെ ജേഷ്ഠസഹോദരന്മാരുടെ സാന്നിധ്യം ഈ സമ്മേളനത്തിന് തിളക്കമേകി. ഈ മഹാസാരംഭത്തിന് തന്റെ അസാന്നിധ്യം ശ്രദ്ധിക്കപ്പെടുതെന്ന ചിന്ത എല്ലാവരിലും ശക്തമായിരുന്നു. സഭയുടെ ഭാവിയ്ക്കൽ ആശങ്കയുള്ളവരായ സുവിശേഷകന്മാരും സമേധാപ്രവർത്തകരും ഈ സമ്മേളന വിജയത്തിന് സാന്നിധ്യം കൊണ്ടും പ്രാർത്ഥന കൊണ്ടും പിന്തുണ നല്കി.

പൊതു നന്മയെ ലക്ഷ്യമിട്ട് അഡ്ഹോക്ക് കമ്മിറ്റി തയ്യാറാക്കിയ ചോദ്യാവലിക്ക് വലിയ പിന്തുണയുണ്ടായി. ചില വിഷയങ്ങളിൽ മാത്രം തെറ്റിദ്ധാരണകൾമൂലം ഒരു ശതമാനം പ്രതിനിധികൾ വിയോജിപ്പ് രേഖപ്പെടുത്തുകയുണ്ടായി. വ്യക്തിസ്വാതന്ത്ര്യത്തെ ആരും എതിർക്കുന്നില്ലല്ലോ. പ്രതിഷേധിക്കുവാൻ ചുരുക്കം ചിലരെ മാത്രമേ കണ്ട

പൊതുസമൂഹത്തോട് ചേർന്നുനിന്ന്, പൊതുവിന്റെ നന്മക്കായി, സ്വാർത്ഥതാല്പര്യങ്ങളെ സമ്പൂർണ്ണമായി വിട്ടുകൊടുത്ത്, കർത്താവ് നല്കിയിട്ടുള്ള ധനവും കഴിവുകളും സാധ്യതകളും ആ വഴിക്ക് ചെലവഴിക്കുവാൻ അവിടുന്ന് ആഗ്രഹിക്കുന്നു. മതിലിന്മേൽ ചിതറിയിരിക്കുകയല്ല വേണ്ടത്. സഹോദരന്മാർ ഒത്തു വസിക്കണം. നല്ല പ്രവർത്തിക്കായി അന്യോന്യം ധൈര്യപ്പെടുത്തണം.

ത്തിയുള്ളൂ. അഭിപ്രായസ്വാതന്ത്ര്യത്തിന്മേൽ വിലങ്ങുതടിയൊകാൻ ആർക്കും ആവിലല്ലല്ലോ.

പർച്ചകൾക്കുവേണ്ടി 26 ഗ്രൂപ്പുകളായി തിരിഞ്ഞ സഹോദരന്മാർ മടങ്ങിയെത്തിയപ്പോൾ മുഖത്ത് വലിയ ആശ്വാസം പ്രതിഫലിച്ചിരുന്നു. ഈ സമ്മേളനത്തെ സംബന്ധിച്ച് തെറ്റിദ്ധാരണകൾ പരത്തുവാൻ ചില മാധ്യമങ്ങളും ചുരുക്കം വ്യക്തികളും ബോധപൂർവ്വം ചെറുതല്ലാത്ത ശ്രമങ്ങൾ നടത്തിയെങ്കിലും ബ്രദർസ് സമൂഹം അതിനെ തള്ളിക്കളയുകയാണ് ഉണ്ടായത്.

പൊതുസമൂഹത്തോട് ചേർന്നുനിന്ന്, പൊതുവിന്റെ നന്മക്കായി, സ്വാർത്ഥതാല്പര്യങ്ങളെ സമ്പൂർണ്ണമായി വിട്ടുകൊടുത്ത് അധ്വാനിക്കുവാനുള്ള നാളുകളാണ് നമ്മുടെ മുനിലുള്ളത്. കർത്താവ് നല്കിയിട്ടുള്ള ധനവും കഴിവുകളും സാധ്യ

തകളും ആ വഴിക്ക് ചെലവഴിക്കുവാൻ അവിടുന്ന് ആഗ്രഹിക്കുന്നു. മതിലിന്മേൽ ചിതറിയിരിക്കുകയല്ല വേണ്ടത്. സഹോദരന്മാർ ഒത്തു വസിക്കണം. നല്ല പ്രവർത്തിക്കായി അന്യോന്യം ധൈര്യപ്പെടുത്തണം.

നാളുകളിൽ വലിയ വിജയസാധ്യതയുള്ള ഒരു സമൂഹമായി കേരളക്കരയിൽ മുന്നേറുവാൻ ദൈവം നമ്മെക്കുറിച്ച് ആഗ്രഹിക്കുന്നു. വിഭാഗിക വീക്ഷണങ്ങളും അധികാരക്കൊതിയും തൻപ്രമാണിത്വവും എല്ലാം ക്രിസ്തുവിനു ചിന്തകളാണെന്ന തിരിച്ചറിവ് നമ്മെ ഭരിക്കട്ടെ. ഐക്യമായി മുന്നേറാം. ദൈവനാമം മഹിമപ്പെടാം.



EDITORIAL BOARD	ADVISORY BOARD
Chief Editor P. E. Samkutty C. T. Johny Kutty (Editor, Malayalam Division) Dr. Johnson C. Philip (Editor, English Division) Lijo Angamaly V. M. John Treasurer: Varkey George	M. M. Zachariah Prof. P. P. Skariah M. A. Joy Chandapilla Philip M. M. Andrews K. A. Phillip K. P. George Thomas Chandy Prof. Jacob Thomas V. K. Mathew P. P. Mathew M. P. Godly Silas C. Nair V. Kuriakose P. P. George A. O. Thomas C. P. Aniyann K. V. Isaac

മാസികാ സംബന്ധമായ കത്തടപാടുകൾ, രചനകൾ, കുറിപ്പുകൾ, നിർദ്ദേശങ്ങൾ എന്നിവ അയയ്ക്കേണ്ട വിലാസം
ചീഫ് എഡിറ്റർ
ഇന്ത്യൻ ബ്രദർസ്
പി.ബി. നമ്പർ 38
കുമ്പനാട് 689 547
കേരളം

ഇന്ത്യൻ ബ്രദറൻ സത്യത്തിന്റെ സാക്ഷ്യപത്രം



സി.റ്റി. ജോണിക്വട്ടി

ക്രൈസ്തവ കൈരളിയെ സമ്പന്നമാക്കിയ ഒട്ടേറെ പ്രതിഭകളെ സംഭാവന ചെയ്ത ഒരു വിഭാഗമാണ് ബ്രദറൻകാർ. വചനസത്യങ്ങളുടെ അഗാധമായ അറിവ് രചനകളിലൂടെ സമ്മാനിക്കുവാൻ പ്രതിജ്ഞാ ബന്ധമായിരുന്നു അവർ. സത്യസുവിശേഷത്തിന്റെ വാതായനം തുറന്നു ലഭിച്ച ചാരിതാർത്ഥ്യത്തിൽ ആവോളം അദ്ധ്വാനം കഴിക്കുവാൻ സമർപ്പിതരായിരുന്നു.

മഹാകവി കെ. വി. സൈമൺ, ഇ. പി. വർഗീസ്, എം. ഇ. ചെറിയാൻ, കെ. വി. ജോൺ, എം. വി. തോമസ്, ചാക്കോ തോമ്മാ, ആർ കൃഷ്ണകൃട്ടി, ജെ. സി. ദേവ്, കെ. ജി. കുര്യൻ, കെ. ജി. തോമസ് തുടങ്ങിയവരുടെ സാഹിത്യസംഭാവനകൾ വിസ്മരിക്കാനാവില്ല. ബ്രദറൻ മിഷനറിമാരായി കേരളത്തിൽ പ്രേഷിതവൃത്തി നിർവ്വഹിച്ച നാഗലിന്റെയും നോയലിന്റെയും പ്രവർത്തനങ്ങൾ ഏതുകാലത്തും സ്മരിക്കുക തന്നെ ചെയ്യും. സാമൂഹ്യ, സാസ്കാരിക മണ്ഡലങ്ങളിലും വിദ്യാഭ്യാസ, ആരോഗ്യമേഖലകളിലും ക്രൈസ്തവ സാന്നിധ്യം ഉറപ്പാക്കുവാൻ ബ്രദറൻ മിഷനറർക്ക് കഴിഞ്ഞിട്ടുണ്ട്.

സാഹിത്യശാഖയിൽ വ്യക്തമായ മുദ്ര പതിപ്പിക്കുവാൻ ഈ സമൂഹത്തിന് കഴിഞ്ഞിട്ടുണ്ട്. മഹാകവിപ്പട്ടം നേടുവാൻ വരെ ഒരു ക്രൈസ്തവന് വിശേഷിച്ച് ബ്രദറൻകാർ കഴിഞ്ഞു എന്നത് രോമാഞ്ചമണിയിക്കുന്ന വാർത്തയായി നിലനിൽക്കുന്നു. കീർത്തനസാഹിത്യത്തെ ജനകീയമാക്കുന്നതിൽ കഠിനമായ തപസ്സ് അനുഷ്ടിച്ച മഹൽവ്യക്തികളായിരുന്നു മഹാകവി. കെ. വി. സൈമൺ, ടി. കെ. സാമുവേൽ, എം. ഇ. ചെറിയാൻ, ജോർജ്ജ് പീറ്റർ, ചാൾസ് ജോൺ, ഇ. ഐ. ജേക്കബ് തുടങ്ങിയ സഹോദരന്മാർ.

ബ്രദറൻ മാധ്യമങ്ങൾ ആരെയും അമ്പരപ്പിക്കുവാനോ വളർന്നുപന്തലിച്ചിട്ടുണ്ട്. നൂറുവർഷം പിന്നിട്ടിരിക്കുന്ന ബ്രദറൻസമൂഹത്തിന് അത്ര തന്നെ പഴക്കമുള്ള മാധ്യമസമ്പത്തും കൈമുതലായ് ഉണ്ട്. ഗോസ്പൽ ലിറ്ററേച്ചർ സർവ്വീസും ട്രാക്റ്റ് സൊസൈറ്റികളും ഇതര പ്രസിദ്ധീകരണശാലകളും അതിനു തെളിവാണ്. സുവിശേഷകൊടിയും വിളയി മാറിയ പ്രസിദ്ധീകരണനേതൃത്വം നന്മയ്ക്കു പകരം തിന്മയാണ് പലപ്പോഴും വിതച്ചത്. തിന്മമാത്രം വളർന്നു നിൽക്കുന്ന ഒരു വിഭാഗമാണ് ബ്രദറൻകാർ എന്ന് പൊതുജനം വിലയിരുത്തുവാൻ ഇതു വഴിവെച്ചു.

വ്യക്തികേന്ദ്രീകൃത വ്യവസ്ഥയിൽനിന്നും ഒരു സമൂഹത്തിന്റെ നാവായി പ്രത്യക്ഷപ്പെടുന്ന മാധ്യമങ്ങളാണ് ഇന്നിന്റെ ആവശ്യം. ഇരുപത്തിയഞ്ചിൽപരം പ്രസിദ്ധീകരണങ്ങളുമായി വീർപ്പുമുട്ടുന്ന സമൂഹത്തിന് പുതിയൊരു മാധ്യമത്തിന്റെ ആവശ്യമെന്തെന്ന് എന്തെങ്കിലും ആത്മാർത്ഥഹൃദയങ്ങളിൽനിന്ന് ഉയരും.

തങ്ങൾ ഉൾപ്പെട്ടു നിൽക്കുന്ന സമൂഹത്തിന്റെ സുസ്ഥിരഭാവം വികാസം കൈപ്പറ്റാനും വേണ്ടി നിലനിൽക്കുന്നതിനുപകരം ദോഷകൃത്യങ്ങളായി മാറിയ പ്രസിദ്ധീകരണനേതൃത്വം നന്മയ്ക്കു പകരം തിന്മയാണ് പലപ്പോഴും വിതച്ചത്. തിന്മമാത്രം വളർന്നു നിൽക്കുന്ന ഒരു വിഭാഗമാണ് ബ്രദറൻകാർ എന്ന് പൊതുജനം വിലയിരുത്തുവാൻ ഇതു വഴിവെച്ചു.

യോജിതനും മലയാള ബ്രദറൻ കുടുംബത്തിലെ ആദ്യ ശിശുക്കൾ എന്ന പദവിക്ക് അർഹരായി. പിന്നീട് സത്യപ്രകാശിനിയും ആത്മപ്രകാശിനിയും സുവിശേഷകനും തുടങ്ങി എണ്ണമറ്റ പ്രസിദ്ധീകരണങ്ങൾ പിറവിയെടുക്കുകയുണ്ടായി.

കൂട്ടായ ആലോചനയുടെയും ചുമതലാബോധത്തിന്റെയും അടിസ്ഥാനത്തിൽ ആയിരുന്നില്ല പിൻക്കാലത്ത് പിറന്ന ഒട്ടുമിക്ക മാധ്യമങ്ങളും. സ്വന്തം ആശയങ്ങൾക്കും പ്രവർത്തനങ്ങൾക്കും താൽപര്യങ്ങൾക്കും ഒരു വാതിലാകുക എന്ന ലക്ഷ്യത്തിൽ വ്യക്തി കേന്ദ്രീകൃതമായ പ്രസിദ്ധീകരണങ്ങൾ രംഗത്തെത്തി. ബ്രദറൻ ഭവനങ്ങളിൽ അവ എത്തിച്ചേർന്നുകൊണ്ടിരിക്കുന്നു.

അവഗണനയും തിരസ്കരണവും മിക്ക പ്രസിദ്ധീകരണങ്ങൾ ഏറ്റുവാങ്ങേണ്ടി വന്നിട്ടുണ്ട്. വിമർശനങ്ങളുടെ വാളുകളാൽ മുറിവേൽക്കപ്പെടാത്ത ഒരു ലക്ഷവും പുറത്തിറക്കുവാൻ കഴിയാതെ പോയിട്ടുള്ള ചരിത്രമാണ് പല മാധ്യമങ്ങൾക്കും അവകാശപ്പെടാനുള്ളത്.

തങ്ങൾ ഉൾപ്പെട്ടു നിൽക്കുന്ന സമൂഹത്തിന്റെ സുസ്ഥിരഭാവം വികാസം കൈപ്പറ്റാനും വേണ്ടി നിലനിൽക്കുന്നതിനുപകരം ദോഷകൃത്യക്കു

കൃത്യപത്തിയഞ്ചിൽപരം പ്രസിദ്ധീകരണങ്ങളുമായി വീർപ്പുമുട്ടുന്ന സമൂഹത്തിന് പുതിയൊരു മാധ്യമത്തിന്റെ ആവശ്യമെന്തെന്ന് എന്തെങ്കിലും ആത്മാർത്ഥഹൃദയങ്ങളിൽനിന്ന് ഉയരും.

സത്യത്തിന്റെ സാക്ഷ്യപത്രമായി ഒരു പ്രസിദ്ധീകരണം ബ്രദറൻ കുടുംബത്തിന് സ്വന്തമായി ഇല്ലാതെ വന്നാൽ സാമാന്യജനത്തെ വിരോധചിന്തകളിലേക്ക് തന്ത്രപൂർവ്വം മാറ്റിയെടുക്കുവാൻ ചില വ്യക്തികൾക്കുപോലും സാധിക്കും എന്നത് ഇന്നിന്റെ ദുരന്തഭവമാണ്. അതുകൊണ്ടുതന്നെ ബ്രദറൻ സമൂഹത്തിന് തങ്ങളുടെ സ്വന്തം എന്നു പറയുവാൻ ഒരു മാധ്യമം ഇന്ന് ആവശ്യമുണ്ട്. ബ്രദറൻ ക്രിസ്ത്യൻ ചർച്ചസ് ഫെലോഷിപ്പ് ഐക്യതയോടും ഏകമനസ്സോടും വിശുദ്ധചിന്തകളോടും ദൈവജനത്തിന്റെ നന്മമാത്രം ലക്ഷ്യമിട്ട് ദൈവനാമമഹത്വത്തിനായ് ഇന്ത്യൻ ബ്രദറൻ എന്ന ഒരു പ്രസിദ്ധീകരണത്തിന് തുടക്കം കുറിക്കുകയുണ്ട്. മുഴുവൻ പിശാസകുടുംബങ്ങളുടെയും പ്രാർത്ഥനയും പിന്തുണയും ഈ ശുശ്രൂഷയ്ക്കുണ്ടാകുമെന്ന ഉറപ്പ് ഞങ്ങൾക്കുണ്ട്.

അവധിക്കാല വചനപഠനങ്ങൾ: രണ്ടര ലക്ഷം വിദ്യാർത്ഥികളെ പങ്കെടുപ്പിക്കുന്നു



കൊച്ചി: സുവിശേഷകൻ ബാലസംഘം ഇന്ത്യയിലുടനീളം രണ്ടര ലക്ഷം വിദ്യാർത്ഥികൾക്ക് അവധിക്കാലത്ത് വചന പരിശീലനം നൽകും. കേരളത്തിൽ ഏപ്രിൽ, മെയ് മാസങ്ങളിൽ മൂന്നുനിലയിലും വി. ബി. എസുകളിലൂടെ മുപ്പതിനായിരത്തിൽപരം വിദ്യാർത്ഥികൾക്ക് വചനം പങ്കുവയ്ക്കുവാൻ ഇടയായി. ബാലസംഘത്തിന്റെ വിവിധ സെന്ററുകളിലൂടെ നടത്തപ്പെട്ട വി. ബി. എസുകൾ വഴി അനേക കുട്ടികൾ ആത്മീക സമർപ്പണത്തിന് തയ്യാറായി. സത്യവിശ്വാസത്തിനും വചനാനുസരണത്തിനും പുതുതലമുറ ഉത്സാഹം കാണിക്കുന്നതിൽ ആത്മീകനേതൃത്വം സന്തോഷിക്കുന്നു.

ഏലിയാവിന്റെ ജീവചരിത്രവും സി. ടി. സ്റ്റാഡിന്റെ വ്യക്തിത്വപഠനവുമാണ് ഇത്തവണത്തെ മുഖ്യ പഠനവിഷയങ്ങൾ. മലയാളം കൂടാതെ ഹിന്ദി, ഒറിയ, തെലുങ്ക് എന്നീ ഭാഷകളിലും പഠനസാമഗ്രികൾ ലഭ്യമാണ്. ബീഹാർ, ജാർഖണ്ഡ്, മുംബൈ, ആന്ധ്രപ്രദേശ്, മണിപ്പൂർ എന്നിവിടങ്ങളിൽ വി.ബി.എസ് ട്രെയിനിംഗ് നടക്കുന്നു. ബംഗാളിൽ മെയ് ആദ്യവാരത്തിൽതന്നെ വി. ബി. എസ് ആരംഭിക്കുകയുണ്ടായി. അപ്പം ചോദിക്കുന്ന കുഞ്ഞുങ്ങൾക്ക് അവ നൂറുകിക്കൊടുക്കുന്നവർ എത്രയോ ധന്യരാണ്. സമർപ്പിതരായ പ്രവർത്തകർ ഈ ശുശ്രൂഷയുടെ അനുഗ്രഹമാണ്.

ടീൻസ് ക്യാമ്പിന് വിജയകരമായ സമാപനം നാനൂറിൽ പരം വിദ്യാർത്ഥികൾ പങ്കെടുത്തു



പ്രൊഫ. പി.പി. സ്കറിയ ടീൻസ് ക്യാമ്പ് ഉദ്ഘാടനം ചെയ്യുന്നു.

പുത്തൻകാവ്: സുവിശേഷകൻ ബാലസംഘം ടീൻസ് ക്യാമ്പ് അനുഗ്രഹകരമായി സമാപിച്ചു. ഏപ്രിൽ 4 മുതൽ 9 വരെ പുത്തൻകാവ് എസ്.ബി.എസ് ക്യാമ്പ് സെന്ററിലാണ് ക്യാമ്പ് നടന്നത്. കേരളത്തിലെ ബ്രദറൻ സഭകളിൽനിന്നുള്ള നാനൂറിലധികം വിദ്യാർത്ഥികൾ നാലുദിവസം നീണ്ടു നിന്ന ക്യാമ്പിൽ പങ്കെടുത്തു.

നുള്ള നല്ല ലക്ഷ്യത്തിൽ 25ൽ അധികം വേദാദ്ധ്യാപകർ ക്ലാസ്സുകൾക്ക് നേതൃത്വം നൽകി. ഉപദേശ സത്യങ്ങൾ, പ്രായോഗിക ക്രിസ്തീയ ജീവിതം, കരിയർ ഗൈഡൻസ് തുടങ്ങിയ വിഷയങ്ങൾ പഠന വിധേയമായി. 12 കുട്ടികൾ രക്ഷകനെ കണ്ടെത്തിയതായി പ്രസ്താവിച്ചു. നാല്പതോളംപേർ വിശ്വാസസ്നാനം സ്വീകരിക്കുവാൻ തീരുമാനം എടുത്തു.

ഏപ്രിൽ 4 ന് നടന്ന ഉദ്ഘാടന സമ്മേളനത്തിൽ ബ്രദർ കെ. വി. മാത്യു അദ്ധ്യക്ഷനായിരുന്നു. പ്രൊഫ. പി. പി. സ്കറിയ ക്യാമ്പ് ഉദ്ഘാടനം ചെയ്തു. ബ്രദർ സാമുവേൽ ബി. തോമസ് (മധുര) മുഖ്യസന്ദേശം നൽകി. മാതാപിതാക്കളും ലീഡേഴ്സും അടങ്ങിയ വലിയകൂട്ടം പങ്കെടുത്തു.

ഓരോ വർഷവും ക്യാമ്പിന് ഏറെ പിന്തുണയുമായി ദൈവജനം മുന്നോട്ടു വരുന്നതിൽ പ്രവർത്തകർ സന്തോഷത്തിലാണ്. തികഞ്ഞ അച്ചടക്കവും ആത്മീയ അന്തരീക്ഷവും ക്യാമ്പിന്റെ പ്രത്യേകതയായിരുന്നു.

വിദ്യാർത്ഥിലോകത്തെ ദൈവകരങ്ങളിൽ ഉപയോഗപ്പെടുത്തുന്നതിനായി

നിയമവേദി

നിയമ പരിരക്ഷ ലഭ്യമാകുന്നതിന് സ്വീകരിക്കേണ്ട മാർഗ്ഗനിർദ്ദേശങ്ങൾ അടുത്ത ലക്കം മുതൽ നിയമവേദി എന്ന പംക്തി ആരംഭിക്കുന്നതാണ്. നിങ്ങളുടെ പ്രശ്നങ്ങളും സംശയങ്ങളും അറിയിക്കാം.

ചീഫ് എഡിറ്റർ, ഇന്ത്യൻ ബ്രദറൻ, പി.ബി. നമ്പർ 38, കുന്വനാട് 689 547, കേരളം

അറിയിപ്പ്

അങ്കമാലി: ആർ. കൃഷ്ണൻകുട്ടി തിരുവട്ടാറിന്റെ അൻപതുവർഷം പിന്നിടുന്ന സുവിശേഷ പ്രഘോഷണ ചരിത്ര സ്മരണകൾ വിസംബറിൽ പുറത്തിറങ്ങുന്നു. ബ്രദറൻ എക്കോ പ്രസിദ്ധീകരിക്കുന്ന സ്മരണികയിലേക്ക് ഓര്മ്മക്കുറിപ്പുകൾ, അനുഭവങ്ങൾ, അവിസ്മരണീയ സംഭവങ്ങൾ, ചിത്രങ്ങൾ എന്നിവ അയയ്ക്കാം. കൂടുതൽ വിവരങ്ങൾക്ക്, ലിജോ വർഗീസ് പാലമറ്റം, പി. ബി. നമ്പർ 2, അങ്കമാലി - 683572. ഫോൺ: 9846845856.

കിംഗ് ജയിംസ് ബൈബിൾ 1-ാം പേജ് തുടർച്ച



നാനൂറ് വർഷങ്ങൾക്ക് പിറകിൽ പ്രസിദ്ധീകരിച്ച പുതിയനിയമ ഭാഗം

1620 ൽ ഇംഗ്ലണ്ടിൽനിന്നും അമേരിക്കയിലേക്ക് കൂടേറിയ പിൻഗാമി ഫാദർസ് കിംഗ് ജയിംസ് പരിഭാഷയുമായി അവിടെയെത്തി. ലോകമെമ്പാടും ബൈബിൾ എത്തുവാൻ അധികം വൈകിയില്ല. ഈസ്റ്റ് ഇന്ത്യ കമ്പനി ഭാരതത്തിലും ഈ ബൈബിൾ എത്തിച്ചു.

ബിളിന്റെ വായനാസുഖം അനുഭവിക്കുവാൻ കഴിയുമായിരുന്നുള്ളൂ. ആധുനിക ഇലക്ട്രോണിക് മാധ്യമങ്ങളായ ഐപാഡ്, റ്റാബ്ലറ്റ് പിസി, ഐഫോൺ, മൈക്രോ ചിപ്പുകൾ, മൊബൈൽ ഫോൺ, കമ്പ്യൂട്ടർ, ഇന്റർനെറ്റ് എന്നിവയിലെല്ലാം വിപുലമായി ഉപയോഗിക്കപ്പെടുന്നത് കെ. ജെ. വി. ബൈബിളി

ന്റെ സാധാരണക്കാരുടെ ബൈബിളെന്നും ഇത് അറിയപ്പെടുന്നു. ബൈബിൾ പരിഭാഷയുടെ നാനൂറാം വാർഷികം പ്രമാണിച്ച് ഇംഗ്ലണ്ട് പ്രത്യേക തപാൽ സ്റ്റാമ്പ് പുറത്തിറക്കുകയുണ്ടായി. വചനത്തോടുള്ള ആവേശത്തിൽ ലോകമെമ്പാടുമുള്ള ആളുകൾ ഇംഗ്ലീഷ് പഠിക്കാനിടയായതും കെ. ജെ. വിയുടെ ശ്രദ്ധേയമായ നേട്ടമാണ്. ബൈബിൾ ആഗോള സന്ദേശമായി. ആഫ്രിക്കയെയും വചനം പ്രകാശിപ്പിച്ചു.

ബ്രിട്ടന്റെ അടിമത്തത്തിൽനിന്നും ഭാരതീയരായ നാം സ്വാതന്ത്ര്യം പ്രാപിച്ചു എങ്കിലും കിംഗ് ജയിംസിന്റെ സ്നേഹസമ്മാനം ഇപ്പോഴും നമ്മുടെ കുടുംബങ്ങളിലും ഹൃദയങ്ങളിലും സൂക്ഷിക്കപ്പെട്ടിരിക്കുന്നു. ദൈവത്തിന്റെ സത്യവചനമായി.





ധ്യാനം

ശത്രുവിനെതിരെ സുനിശ്ചിത വിജയം!

ചാണ്ടപ്പിള്ള ഫിലിപ്പ്



സമൂഹത്തിന്റെ ഏറ്റവും വലിയ ശാപമാണ് അസൂയ. ഏദനിൽ പിശാചിന്റെ രംഗപ്രവേശനത്തോടെ തുടക്കം കുറിച്ച ദൈവവിരുദ്ധ ചിന്തയും മനോഭാവവുമാണ് ഇത്. വേദപുസ്തക ചരിത്രം പരിശോധിച്ചാൽ അസൂയയുടെ പടർന്നു പന്തലിച്ച രൂപങ്ങളെ പലയിടങ്ങളിലും കണ്ടെത്താം.

ക്ഷേമം സഹിച്ച ത്യാഗം സഹിക്കുവാൻ നാം ഒരുമ്പെടുന്നില്ല. അതുകൊണ്ടുതന്നെ വിജയം മരീചികപോലെ കയ്യെത്തിപ്പിക്കുവാൻ കഴിയാതെ പോകുന്നു. അസൂയയുടെ ഉത്ഭവം സ്നേഹമില്ലായ്മയിൽ നിന്നാണ്. ക്യാൻസർ രോഗത്തിന് സമാനമാണ് അസൂയ. പരിഹാസത്തിനും വിമർശനത്തിനും



ഉണ്ടാകട്ടെ. ഒരു ആർക്കിടെക്റ്റ് എൻജിനീയറാണ് ബന്ധു. മറ്റൊരാൾ ഫിസിയോ തെറാപ്പിസ്റ്റ് ആണ്. ഇതെല്ലാം നമുക്കു വേണ്ടിയുള്ള ഉയർച്ചയാണ്. എന്തെങ്കിലും അളവിൽ അതിന്റെ പ്രയോജനം നമുക്കു ഉണ്ടാകും. ഇന്നല്ലെങ്കിൽ നാളെ. അവരിൽ അസൂയപ്പെടരുത്.

അസൂയയുടെ ഉത്ഭവം സ്നേഹമില്ലായ്മയിൽ നിന്നാണ്. ക്യാൻസർ രോഗത്തിന് സമാനമാണ് അസൂയ. പരിഹാസത്തിനും വിമർശനത്തിനും നിസ്സഹകരണത്തിനും മാത്രമേ അസൂയ മുഖാന്തരമാകുന്നുള്ളൂ.

കയീൻ സ്വന്ത സഹോദരൻ ഹാബേലിനെ മൃഗീയമായി കൊലപ്പെടുത്തുന്നു. ശൗൽ ദാവീദിന്റെമേൽ കൃന്തം എറിയുന്നു. അബ്ശാലോം സിംഹാസനത്തിനായി രഹസ്യ നീക്കങ്ങൾ നടത്തുന്നു. ഊരിയാവിനെ കൊന്നൊടുക്കുവാൻ ദാവീദ് ശ്രമിക്കുന്നു. യേശുവിനെ കൊല്ലുവാനായി പരീശന്മാരും മതനേതാക്കളും ഒത്തുകൂടുന്നു. ചിലർ അസൂയയും പിണക്കവും നിമിത്തം സുവിശേഷ പ്രഘോഷണം നടത്തുന്നു. ഇവയുടെ എല്ലാം പിന്നിലെ വില്ലൻ അസൂയ തന്നെ.

നും നിസ്സഹകരണത്തിനും മാത്രമേ അസൂയ മുഖാന്തരമാകുന്നുള്ളൂ. അസൂയയ്ക്ക് മരുന്നില്ല എന്ന് പഴമക്കാർ പറയുമെങ്കിലും ദൈവകൃപയും വിശുദ്ധജീവിതവും ദൈവഭയവും ഈ മാരകരോഗത്തിൽ നിന്ന് പൂർണ്ണവിടുതൽ നല്കുമെന്ന് അനുഭവസ്ഥരായ ദൈവമക്കൾ പറയുന്നു. ഈ വിപത്തിൽനിന്നും കരകയറുവാൻ ചില മാർഗ്ഗങ്ങൾ ശ്രമിക്കുക.

2. എളിമപ്പെടുക. ഉയർച്ചതാഴ്ച്ചകളുടെ ഓർമ്മപ്പെടുത്തലാണ് പ്രകൃതി. ജീവിതവും അതു തന്നെ. വൻ വൃഷ്ടങ്ങളും പർവ്വതങ്ങളും എത്ര വലിയ സഹായമാണ് ചെയ്യുന്നത്. തണൽ മാത്രമല്ല കാലാവസ്ഥാ

5. എന്റെ വിജയമാണ്. അകിലാവു പ്രിസ്കില്ലയും അപ്പല്ലോസിനെ ഉപദേശരൂപത്തിൽ മെച്ചപ്പെടുത്തി. അവൻ സ്വർണ്ണനാവുള്ളവൻ ആയിരുന്നു. സ്തേഫാനോസും ശക്തനായ പ്രഭാഷകനായിരുന്നു. പൗലോസ് ക്രൈസ്തവ സമൂഹത്തിന്റെ പൊതുമുതലായി ഇന്നും നിലനില്ക്കുന്നു. പ്രസംഗകർ, എഴുത്തുകാർ, ഗായകർ, ഗാനരചയിതാക്കൾ, സംഘാടകർ, സുവിശേഷകർ, മുപ്പന്മാർ എല്ലാം നമ്മുടെ വിജയമാണ്. നമുക്കുവേണ്ടിയുള്ള യുദ്ധങ്ങളാണ് അവർ ചെയ്യുന്നത്. അവർ വിജയിക്കുമ്പോൾ നാം ഉൾപ്പെടുന്ന സമൂഹം വിജയിക്കുകയാണ്. അതിൽ സന്തോഷിക്കണം.

3. നന്മയ്ക്കായി സ്മൃതിക്കുക. ഈ മണ്ണിൽ ചിലർ സ്വയംപര്യാപ്തത നേടുന്നു. എത്ര വലിയ കാര്യം. മറ്റുള്ളവർക്ക് ബുദ്ധിമുട്ട് ആകാതെ, ഭാരമാകാതെ അവർ ജീവിതം കഴിക്കുന്നു. മോഷ്ടാവോ സാമൂഹ്യ

6. നാം നാമായി തീരുക. ദൈവമാകുവാനുള്ള പ്രലോഭനത്തിലാണ് ആദ്യ വീഴ്ചയുണ്ടായത്. നാം സൃഷ്ടിക്കപ്പെട്ട അവസ്ഥയിൽ തുടരുക. ശരീരത്തിലെ അവയവങ്ങൾ ഉന്നതലക്ഷ്യങ്ങളോടെ നിയമിക്കപ്പെട്ടിരിക്കുന്നു. നാം ആരാണെന്ന് ദിനവും കണ്ടെത്തുകയാണ് ആവശ്യം. ഇത് ജീവിതത്തിൽ വിജയം നൽകും.

പ്രസംഗകർ, എഴുത്തുകാർ, ഗായകർ, ഗാനരചയിതാക്കൾ, സംഘാടകർ, സുവിശേഷകർ, മുപ്പന്മാർ എല്ലാം നമ്മുടെ വിജയമാണ്. നമുക്കുവേണ്ടിയുള്ള യുദ്ധങ്ങളാണ് അവർ ചെയ്യുന്നത്. അവർ വിജയിക്കുമ്പോൾ നാം ഉൾപ്പെടുന്ന സമൂഹം വിജയിക്കുകയാണ്. അതിൽ സന്തോഷിക്കണം.

ചിന്താശകലം
“എനിലും താഴെയുള്ളവരെ എന്നോട് അസൂയപ്പെടുകയുള്ളൂ. എന്നെ വെറുക്കുന്നവരും ഇക്കൂട്ടരാണ്. ഇപ്പോൾ ആരും എന്നെ വെറുക്കുകയോ അസൂയപ്പെടുകയോ ചെയ്യുന്നില്ല. കാരണം ഞാൻ ആരെക്കാളും ഉയരെയല്ല.”
ചലിൽ ജിബ്രാൻ

ലഹരിമരുന്നുകൾക്കെതിരെ പോരാടിയ വിൽക്കേഴ്സൺ ഓർമ്മയായി

ഡാലസ് (ടെക്സസ്): ലഹരിമരുന്നിന് അടിമകളായ കുട്ടികളെ മോചിപ്പിച്ച് സാധാരണ ജീവിതത്തിലേക്ക് കൊണ്ടുവന്നിരുന്ന സുവിശേഷക പ്രവർത്തകൻ, ദ ക്രോസ് ആൻഡ് ദ സിച്ച് ബ്ലേഡ് എന്ന ബെസ്റ്റ് സെല്ലറിന്റെ എഴുത്തുകാരൻ തുടങ്ങിയ നിലകളിൽ ശ്രദ്ധേയനായിരുന്ന ഡേവിഡ് വിൽക്കേഴ്സൺ (79) കാർ അപകടത്തിൽ അന്തരിച്ചു. ഏപ്രിൽ 27 നായിരുന്നു സംഭവം. വിൽക്കേഴ്സണിന്റെ കാർ വലിയൊരു ട്രെയ്ലറുമായി കൂട്ടിയിടിക്കുകയായിരുന്നു. അപകടത്തിൽ പരുക്കേറ്റ ഭാര്യ ഗെൻ വിൽക്കേഴ്സൺ ആശുപത്രിയിൽ സുഖം പ്രാപിച്ചുവരുന്നു.

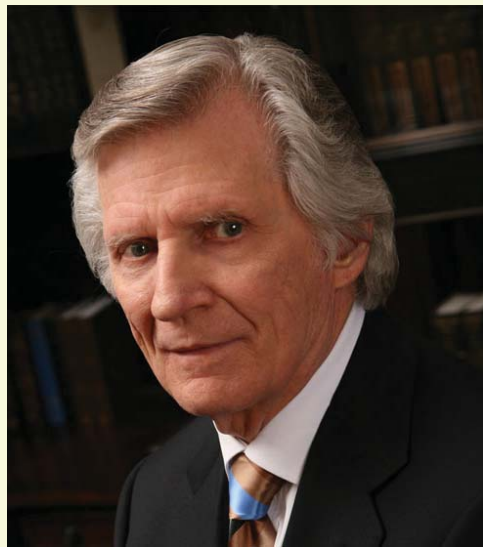

കൊലക്കുറ്റത്തിന് ന്യൂയോർക്കിൽ കോടതി വിചാരണ നേരിടുന്ന കൗമാര അധോലോക സംഘത്തിലെ ഏഴു കുട്ടികളുടെ ചിത്രം ലൈഫ് മാഗസിനിൽ കാണാനിടയായതാണ് വിൽക്കേഴ്സണിന്റെ ജീവിതത്തെ മാറ്റിമറിച്ചത്. ഈ കുട്ടികളെ രക്ഷിക്കാൻ ന്യൂയോർക്കിലെത്തിയ വിൽക്കേഴ്സൺ ചെന്നുപെട്ടത് കൗമാര അധോലോക സംഘങ്ങളുടെ താവളത്തിലാണ്. ടീൻ ചലഞ്ച് എന്ന സംഘടന രൂപീകരിച്ച് ഇവരുടെ പുനരധിവാസ പ്രവർത്തനങ്ങൾ നടത്തിയപ്പോൾ നേരിടേണ്ടിവന്ന വെല്ലുവിളികളുടെ ഹൃദയസ്पर्ശിയായ കഥയാണ് ദ് ക്രോസ് ആൻഡ് ദ സിച്ച് ബ്ലേഡ്. 30 ഭാഷകളിലായി പുസ്തകത്തിന്റെ ഒന്നരക്കോടിയോളം കോപ്പികൾ വിറ്റഴിഞ്ഞു. കുതിശും

കാരയും എന്ന മലയാള പരിഭാഷയുമുണ്ട്. 1970 ൽ ഈ കഥ ചലചിത്രമായപ്പോൾ അതിൽ വിൽക്കേഴ്സണായി അഭിനയിച്ചതു പ്രശസ്ത ഹോളിവുഡ് നടൻ പാറ്റ് ബുണാണ്. കുട്ടികളെ ലഹരിമരുന്നിൽനിന്നു വിമോചിപ്പിക്കുന്ന 110 കേന്ദ്രങ്ങൾ ടീൻ ചലഞ്ചിന്റേതായി വിവിധ രാജ്യങ്ങളിലുണ്ട്. വേൾഡ് ചലഞ്ച്, ടൈംസ്കയർ ചർച്ച് എന്നിവയും പിന്നീട് വിൽക്കേഴ്സൺ സ്ഥാപിച്ചു.

രോഗികൾക്കായി പ്രാർത്ഥിക്കുക

നീതിമാന്റെ ശ്രദ്ധയോടുകൂടിയ പ്രാർത്ഥന വളരെ ഫലിക്കുന്നു. **ആനിക്കാട്, കെ. എ. തോമസ്** ഹൃദയസ്തംഭ്രകൃതിയ്ക്ക് ശേഷം വിശ്രമിക്കുന്നു. **ചെമ്പൈ, എം. പി. ഏബ്രഹാം** എരുമത്തടത്തിൽ, അമിച്ഛിക്കെ ചികിത്സയിൽ. **എരുമേലി, സ്റ്റാൻലി സജി അപ്പന്റീക്സ്** ഓപ്പറേഷനുശേഷം ഭവനത്തിൽ വിശ്രമിക്കുന്നു. **സുര്യനെല്ലി, സുവി. ശീമോന്റെ** ഭാര്യ റ്റി. എം. എം. ൽ ചികിത്സയിൽ. **ജാംബുവ, സുവി. പി. റ്റി. തോമസ്** ആൻജിയോപ്ലാസ്റ്റി കഴിഞ്ഞ് വെല്ലൂരിൽ വിശ്രമിക്കുന്നു. **പള്ളിപ്പാട്, സാബു വർഗീസ്** മേവാർഡ് സിൻഡ്രം. അടിയന്തര പ്രാർത്ഥന ആവശ്യം. **ദുബായ്, അനീഷ് ജേക്കബ്** ചികിത്സയിൽ

വയനാട് ടീൻസ് ക്യാമ്പ് സമാപിച്ചു



കൃഷ്ണഗിരി, വയനാട് ജില്ലയിലെ ബ്രദർസ് സഭകളിൽനിന്നുള്ള വിദ്യാർത്ഥികളുടെ ആത്മീകപുരോഗതി ലക്ഷ്യമിട്ട് ഒരു ടീൻസ് ക്യാമ്പ് കൃഷ്ണഗിരി സഭാഹാളിൽ നടന്നു. എഴുപതോളം വിദ്യാർത്ഥികൾ പങ്കെടുത്തു. ഏപ്രിൽ 21 മുതൽ 23 വരെ നടന്ന ക്യാമ്പിന്റെ ഉദ്ഘാടനം സുവി. സി. റ്റി. ജോണിക്കൂട്ടി നിർവഹിച്ചു. ബ്രദർ റ്റി. എം. ജോർജ്ജ് അദ്ധ്യക്ഷനായിരുന്നു. **കെ. വി. മാത്യു, ഡോ. ജോൺ**





സങ്കടങ്ങളുടെ മഹാപ്രഭു

ആൽഫാ ഗ്ലോറിയസ്

സങ്കടങ്ങളുടെ നിർവചനമായിരുന്നു യേശു. ഒരു മനുഷ്യനും എല്ലാ സങ്കടങ്ങളിലൂടെയും കടന്നുപോയിട്ടില്ല. യേശു അതിൽ നിന്നും വ്യത്യസ്തനായിരുന്നു. യേശു മണ്ണിൽ ചവിട്ടുന്നതിനുമുമ്പ് അവന്റെ സങ്കടങ്ങൾ യാത്ര തുടങ്ങിയിരുന്നു. ഭൂമിയിലെ അവിടുത്തെ ജീവിതത്തിന്റെ നിഴൽപിത്രങ്ങൾ മുഴുവനും സങ്കടങ്ങളുടെ മഷി വീണവയായിരുന്നു. യേശുവിന്റെ സമർപ്പണം ദുഃഖങ്ങളിലെ സന്തോഷത്തിനുവേണ്ടി മാത്രം ആയിരുന്നു.

റാഹേൽ തന്റെ രണ്ടാമത്തെ മകൻ ജന്മം നൽകുന്നതോടുകൂടി ലോകത്തോടു വിടപറയുന്നു. മരിക്കുന്നതിനുമുമ്പ് അവനെ ബനോനി എന്നു വിളിച്ചാണ് ആ അമ്മ യാത്രയായത്. ദുഃഖപുത്രൻ എന്നായിരുന്നു ആ പേരിനു അർത്ഥം. ആ അമ്മയുടെ ദുഃഖമായിരുന്നു, വേദനയായിരുന്നു ആ പേരിടലിന് നിമിത്തമായത്. അപ്പൻ അവൻ ഇഷ്ടനായിരുന്നു. മാതൃനഷ്ടം എന്ന ഒറ്റ ദുഃഖം ഒഴിച്ചാൽ ബന്ധുമാർ ദുഃഖങ്ങൾക്കൊപ്പം സഞ്ചരിച്ചതായി നാം കാണുന്നില്ല.

യേശുവിന് ചേരുന്ന ഒരു പേരായിരുന്നു ബനോനി. പക്ഷേ ദൈവം അവനെ വിളിക്കുവാൻ ആഗ്രഹിച്ചത് യേശു എന്നാണ്. രക്ഷകൻ എന്ന അർത്ഥത്തിൽ, യേശുവിനൊപ്പം മറിയയും ജീവിച്ചിരിക്കുന്നു. ദുഃഖപുത്രനൊപ്പമുള്ള സങ്കടയാത്രയിൽ.

വലിയ മാനസിക സംഘർഷത്തോടെയാണ് മറിയ യേശുവിന് ഇടം കൊടുത്തത്. സ്വന്തം ശരീരത്തിൽ, ഗർഭപാത്രത്തിൽ. ദൈവഹിതം അതാണെങ്കിൽ ഈ ആയുസ്സിൽ ദുഃഖവും സങ്കടവും കൂട്ടായിരിക്കട്ടെ എന്ന് അവൾ തീരുമാനിക്കുന്നു, ആശ്വസിക്കുന്നു. ആഴം തിട്ടപ്പെടുത്താൻ കഴിയാത്ത കയത്തിലേക്കുള്ള, നീന്തൽ വശമില്ലാതെപോയ ഒരു കന്യകയുടെ ഒറ്റച്ചാട്ടം. തുറന്നുവച്ച ഗർഭപാത്രത്തിൽ ദൈവപുത്രനെ സ്വീകരിച്ചതുമുതൽ യൗവ്വനരക്തത്തിന്റെ തീഷ്ണത മായും മുൻപ് ക്രൂരമായ മരണവിധി അവൻ ഏറ്റുവാങ്ങും വരെ കണ്ണീർതോരാത്ത അമ്മയായി മറിയ.

ആയിരുന്നു അതിലേറെ പരക്കുകൾ നിറഞ്ഞവ. ഗർഭവതിയായ മാതാവിന്റെ സുഖവും ദുഃഖവും സങ്കടവും സന്തോഷവും ആദ്യം ബാധിക്കുന്നത് ഉള്ളിലെ ശിശുവിനെത്തന്നെയാണ്. ശാസ്ത്രം അത് പറയുന്നുണ്ട്. രക്തസമ്മർദ്ദം വർദ്ധിക്കുവാൻ മതിയായ അനുഭവങ്ങൾ ആ അമ്മയുടെ സ്വന്തമായി നിന്നു. വിവാഹനിശ്ചയം ചെയ്യപ്പെട്ട യുവതിയുടെ ഉള്ളിൽ വിവാഹത്തിനുമുമ്പ് വളരുന്ന കുഞ്ഞ്! ആർക്കാണ് സഹിക്കാനാവുക? ഏതു സമൂഹത്തിനാണ് ഉൾക്കൊള്ളാനാവുക? സ്വന്തം മാതാപിതാക്കൾക്കും സഹോദരങ്ങൾക്കും കഴിയുമോ? പ്രതിശ്രുത വരനും ബന്ധുക്കൾക്കും ആ അപരാധം എങ്ങനെ ഏറ്റെടുക്കുവാനാവുക?

ഉറക്കമില്ലാത്ത ദിനരാത്രങ്ങൾ. മറിയയോടൊപ്പം യേശുവും ഉണർന്നിരിക്കുന്നു. കണ്ണുതുറന്നു പിടിച്ച് അമ്മയുടെ സങ്കടക്കടലിന്റെ ആഴം തിട്ടപ്പെടുത്തുന്നു. മറിയയുടെ വിശപ്പില്ലായ്മയും ഭക്ഷണത്തോടുള്ള അതുപ്തിയും പിറക്കാനിരുന്ന യേശുവിന്റെ ആരോഗ്യത്തെയാണ് ഏറെ ബാധിച്ചത്. വരണ്ട നിലത്തുനിന്നും വേർ മുളച്ച യേശു. ആ മുളയുടെ ശക്തി ഉറപ്പിക്കാവുന്നതേയുള്ളൂ. മുപ്പത്തിമൂന്നിലധികം വർഷങ്ങളിലെ പട്ടിണി ജീവിതത്തിനുവേണ്ടിയുള്ള ഒരുക്കപ്പെടലായിരുന്നു മറിയയുടെ ഉള്ളിലെ യേശുവിന്റെ പത്തുമാസം.

പിറവിയെടുക്കാൻ തയ്യാറെടുക്കുന്ന ശിശുവിനോ ശിശുവിന് ജന്മം നൽകാനുള്ള മാതാവിനോ ആർക്കാണ് തിടക്കം? എങ്ങനെയും ഈ ഭാരം ഒഴിഞ്ഞുപോകണമെന്ന ചിന്ത ഒരിക്കലും ഒരു അമ്മയ്ക്കില്ല. ഉദരത്തിൽ ഉരുവായതുമുതൽ അണുവിട മാറാതെ സ്നേഹവും പരിചരണവും നൽകി അമ്മ കുഞ്ഞിനെ സംരക്ഷിക്കുകയല്ലേ? കാറ്റും മഴയും ഏൽക്കാതെ വെയിലും മഞ്ഞും കൊള്ളിക്കാതെ. അത് ചില നാൾകൂടെ നീണ്ടുപോയാൽ! സ്നേഹം അമ്മയുടെ ഉള്ളിൽ വർദ്ധിക്കുന്നതേയുള്ളൂ. ശിശുവിന്റെ അവസ്ഥ അതല്ല. ലക്ഷ്യവും. ഒരു പുതിയ ലോകം അവനെ കാത്തിരിക്കുന്നു. വർണ്ണങ്ങളുടെ, പ്രപഞ്ചസൗന്ദര്യത്തിന്റെ, വളർച്ചയുടെ, പ്രതീക്ഷകളുടെ ഒരു ലോകം.

രുന്നൂ. ഒരുങ്ങിയിരുന്നു. പിറക്കാൻ ഒരിക്കലും തേടിയുള്ള യാത്രയും ആരംഭിച്ചു. കാളവണ്ടിയും ഓട്ടോ റിക്ഷയും കാറും ട്രെയിനും മുപ്പത്തി അയ്യായിരം അടി ഉയരെ പറക്കുന്ന വിമാനവും പ്രസവവേദനപ്പെടുന്ന സ്ത്രീയുടെ മുനിൽ ആർദ്രമാകുമ്പോൾ യേശുവിനു മുനിൽ ഒരു കാട്ടുനീതി. അവൻ ഒരിക്കലും നൽകുവാൻ വഴിയമ്പലക്കാരൻ തയ്യാറാകുന്നില്ല. ഭൂമിയിൽ യേശുവിന്റെ സങ്കടങ്ങൾക്ക് അവിടുന്ന് നേർസാക്ഷിയാകുന്നു.

അമ്മ പെറ്റമക്കൾ. അവർ സഹോദരങ്ങൾ തന്നെ. യേശുവിന് ജഡിക സഹോദരങ്ങൾ ഉണ്ടായി



ദൈവം സങ്കടങ്ങളെ വച്ചു നീട്ടുന്നു. രോഗവും മരണവും നഷ്ടങ്ങളും പരിശോധനകളും അപവാദങ്ങളും താലത്തിൽ സമ്മാനിക്കുന്നു. ജീവിതത്തിന്റെ സുഖവും സന്തോഷവും അടങ്ങുന്ന ഒന്നിന്റെ മറുവശമാണത്. ഇവിടെ നമ്മെ പൂർണ്ണമായും അറിയുന്ന ഒരുവനുണ്ട് എന്നത് ഏറെ ആശ്വാസമാണ്. യേശു ഈ ഇടുക്കവും ഞെരുക്കവും മുളച്ച പാതയിലൂടെ നഗ്നപാദനായി ഒരിക്കൽ സഞ്ചരിച്ചതാണ്. അവിടുത്തേക്ക് അപരിചിതമായ ഒരു വഴിയും ഭൂമിയിലെ അനുഭവപാതകളിൽ ഇല്ല തന്നെ.

രുന്നൂ. യാക്കോബിന് നാലു ഭാര്യമാരിൽ ഉണ്ടായ 13 മക്കളുടെ ചരിത്രം പിറകിലുണ്ട്. സ്വന്തം ഭവനം പോലെ സുരക്ഷിതമായ ഒരു സ്ഥാനം വേറെയില്ല. സമാധാനവും അവിടെ മാത്രം. ഒരിക്കൽ സമാധാനമില്ലാതെ വീടുവിട്ടിറങ്ങിപ്പോയ യുവാവ് മടങ്ങി ഭവനത്തിലേക്കു തന്നെ വന്നു ചേർന്നു. പോയ വഴികളിലൊന്നും അവൻ ലക്ഷ്യം കണ്ടെത്തിയില്ല.

എങ്കിലും സഹായം യേശു ശിഷ്യന്മാരോട് അർത്ഥിക്കുന്നത്. 'ഒരു നാഴിക എനോടു കൂടെ ഉണർന്നിരിക്ക.' ഇതു പറയുന്ന യേശുവിന്റെ ഹൃദയനൊമ്പരം മനുഷ്യരായ ആർക്കും എളുപ്പത്തിൽ മനസ്സിലാക്കും. പക്ഷേ സംഭവിച്ചതോ?

പഴയപാമ്പായ സർപ്പത്തിന്റെ തലയെ തകർക്കുന്ന രംഗത്തേക്ക് കാര്യങ്ങൾ വേഗത്തിൽ അടുക്കുകയാണ്. മനുഷ്യപുത്രന്റെ കുതികാൽ

ആ പാമ്പ് തകർക്കാൻ ഒരുങ്ങിയിരിക്കുന്നു. ഒരു ദന്ത്യയുദ്ധത്തിന്റെ പോർക്കളം ഗത്സമന മുതൽ ഒരുങ്ങുകയാണ്. സ്വർഗ്ഗത്തിൽ നിന്നും ഒരു ദൂതൻ ഇറങ്ങി വന്ന് അവിടുത്തെ ശക്തിപ്പെടുത്തുന്നു. യുദ്ധമുന്നണിയിലെ വിജയത്തിനായി ഒരുക്കി നിർത്തുന്നു.

അണലിയുടെ കടിയേൽക്കുന്നവന്റെ സകലരോമകുപങ്ങൾ വഴിയും ചോര ലിപ്പിച്ചിറങ്ങും. ഗത്സമനയിൽ അവൻ വിയർത്തുകുളിച്ചു. മെൽഗിബ്സൻ പാഷൻ ഓഫ് ക്രൈസ്റ്റ് എന്ന തന്റെ ചിത്രത്തിൽ ഈ രംഗം സുവ്യക്തമാക്കുന്നുണ്ട്. യേശുവിന്റെ സങ്കടങ്ങളുടെ പെരുമഴ ഗത്സമനയിൽ പെയ്തിറങ്ങി. അവൻ അതിൽ മുങ്ങിത്താങ്ങു. ഒറ്റയ്ക്ക്.

വചനവും സൗഖ്യങ്ങളും ഭൂതശാന്തിയും അപ്പുവും നീതിയും വീഞ്ഞും ഉയിർപ്പും തേടി അവന്റെ മുനിൽ വായ്പെത്തിനിന്നത് പതിനായിരങ്ങളാണ്. അവൻ ബന്ധിക്കപ്പെട്ടിരിക്കുന്നു. അവനുവേണ്ടി ഒരു വാക്ക് ഉരിയാടാൻ ആരും ഇല്ലാതെപോയി. ലോകം ഇതാണ്. ലോകത്തിൽ കഷ്ടം അനുഭവിച്ചവരോടൊപ്പം ദൈവം ഒപ്പം നിന്നു. അനുഭവങ്ങളിലൂടെ, മറുപടികളിലൂടെ. യാക്കോബ്, ഇയോബ്, അബ്രഹാം, ഹന്ന, ദാനിയേൽ, ശ്വേത, മേശക്ക്, അബേദനഗോ, സെഖര്യാവ്, എലീസബേത്ത്, മറിയ അവരുടെ പട്ടിക നീളുകയാണ്. യേശുവിനോടോ? ലോകം കാണുക പിതാവ് അവൻ ഒരു പ്രത്യുപകാരവും ചെയ്തില്ല. എത്ര വലിയ സങ്കടം?

ദൈവം സങ്കടങ്ങളെ വച്ചു നീട്ടുന്നു. രോഗവും മരണവും നഷ്ടങ്ങളും പരിശോധനകളും അപവാദങ്ങളും താലത്തിൽ സമ്മാനിക്കുന്നു. ജീവിതത്തിന്റെ സുഖവും സന്തോഷവും അടങ്ങുന്ന ഒന്നിന്റെ മറുവശമാണത്. ഇവിടെ നമ്മെ പൂർണ്ണമായും അറിയുന്ന ഒരുവനുണ്ട് എന്നത് ഏറെ ആശ്വാസമാണ്. യേശു ഈ ഇടുക്കവും ഞെരുക്കവും

Introduction

Before the independence of India properties acquired by missionaries were initially registered in their personal names. Subsequently the missionaries transferred the titles of the properties to Stewards Co. Ltd., Bath, U. K. After the independence, the Board of Stewards Co. Ltd., decided to decentralize the ownership of mission properties in India in the name of an institutional formed in India. Accordingly Stewards Association in India was formed on 3rd may 1954 by some of the missionaries residing then India.

Stewards Association In India

(a) Objects of SAI. SAI is a religious and charitable society. The word brethren Assembly or any other similar nomenclature does not appear in our memorandum but the most important fundamental Doctrines and Practices of "brethren Assemblies" numbering seventeen supported by bible verses are incorporated. It appears that the founder members of the SAI realized that a common name for assemblies all over the world did not exist. The same case is now with us also in India. The name "Brethren Assembly" is mainly in Kerala or those Assemblies established outside Kerala by Keralites. Other states have different names such as Christian

With regard to the security of properties, it is primarily the users who should protect it but if our assistance is required to face any threats, we consider it.



services voluntarily as a service to the Lord and hence without any financial benefits.

(c) Godavari, Andhra Pradesh. In Godavari the missionaries established Godavari Delta Stewards Association. (GDSA) to take over mission properties stood in the name of Godavari Delta Mission. At present majority members of GDSA are SAI members. Assemblies in Godavari are named as GDM Church.

(d) Properties. After the formation of SAI in 1954 the first step taken was to transfer properties in the name of Stewards Co. Ltd., Bath to SAI. Accordingly properties situated in Kerala, Tamil Nadu, Karnataka, Andhra Pradesh, West Bengal, Bihar etc.,

satisfy with the location of the plot of land, examine copies of present and prior title deed documents etc. It is true that before the present law prevailing in all states stipulating the consent of the Purchaser in acquisition deeds came into force, few Assemblies here and there purchased properties in SAI's name without our knowledge and approval which subsequently created certain problems. This practice is no longer possible to resort to. Properties are used not only by the assemblies but also institutions such as Hospitals, Orphanages, Boy's Homes, Girls Homes, Camping Centres, Palliative Care Centre, Sisters' Home, Secular Schools, Bible Schools, etc.

With regard to the security of properties, it is primarily the users who should protect it but if our assistance is required to face any threats, we consider it.

When we come to know that a property is desolated, efforts are made to reactive it and if our efforts completely fail then our general body will decide the course of action to be taken.

Litigation s pertaining to properties is very few. Hitherto we have not lost any suit because we stand for the truth.

(e) Properties in Kerala. Properties in Kerala form about 44% of the total properties. The annual growth is also more in Kerala.

(f) Kerala Committee. The Kerala Committee consists presently 21 members from different places in Kerala. The present office bearers are Chairman Prof. Jacob Thomas, Secretary Bro. P. P. Mathew and joint Secretary Bro. V. Kuriakose. The Management Committee consists M/s Prof. Jacob Thomas, M. M. Zachariah, A. O. Thomas, Baby Paul, M. C. John, V. Kuriakose and P. P. Mathew. Kerala Committee handles matters pertaining

to properties and related issues in Kerala but within the framework of the Memorandum and Bye Laws of SAI.

(g) Tamil Nadu & Karnataka Advisory Committee. In both Tamil Nadu and Karnataka, Advisory Committee have been set up but not very active as the Kerala Committee.

(h) Offices of SAI. In the past the main administrative office of SAI moved along with the residence of the secretary, but finally now at Stewards House 7(4) John Armstrong Road, Richards Town, Bangalore-560005 built in the year 1995. Similarly Kerala had its office in the residence of Kerala Committee Secretary. It was during the time of late Bro. P. V. Varghese and Bro. V. Kuriakose of Keezhillam that the office was properly organized. Their contributions for the work of SAI will always be remembered. The urgent need to have SAI's own office in Kerala was felt few years ago and by the grace of God Stewards House took shape in the Mission Compound in Kumbanad in the year 2009.

(i) Relationship with Assemblies & Institutions. SAI maintains cordial relationship with assemblies as we as Institutions. Wherever assistance is required from us, we do try to extend it as far as possible. If we extend any financial assistance, we insist that our contributions are satisfactorily accounted. It is for better financial control and also to satisfy our auditors and authorities.

When it comes to assembly disputes pertaining to internal administrative matters, we do not involve in them. However, if the disputing groups seek our assistance and after having

heard from both of them, we offer suggestions or proposals to resolve the issues which may or may not be accepted by the groups. If it is property matters, decisions will be taken.

Most of the institutions are legal entities and in many of them SAI is represented.

(j) Relationship with overseas organizations. Very friendly relationship is maintained with assemblies and institutions abroad. They have trust and confidence in us. Some of the representatives from abroad also visit us now and then to obtain up to date information concerning various matters in India.

(k) Other activities of SAI. Whilst the main function is related to property matters, SAI is also involved in other areas associated with assemblies/ institutions. About 300 evangelists are supported periodically and majority of them are not in the prayer lists of major missionary funds. Similarly widows of evangelists and elderly evangelists are also assisted. If funds permit, we also help those really needing medical treatments and other general necessities. For the last 28 years, SAI has been the secretaries of Medical Education Committee of our assemblies to sponsor candidates for B.Sc & M.Sc Nursing, MBBS, Post Graduate and Super Speciality Courses at CMS, Vellore. By this sponsorship exercise quite a number of young men and women from our assemblies are now successfully practicing medicine in different places in India and abroad.

Conclusion

There is much to be done in regard to properties all over India. We are aware that in few places Assembly hall constructions have to come to a stand still for lack of funds to complete. Similarly in several places new assembly Halls are required. At the same time some of the very old halls have to be extensively renovated or demolished and rebuilt. Certain Institutions also need expansion. Unfortunately the demand on our funds far exceeds the supply. Hence if anyone is led by the Lord to show a fellowship to SAI, please do so. The Lord will bless you as this is His work.

Hitherto has the Lord helped us and hence we praise Him. At the same time your continued prayers to deal successfully with the affairs of SAI are also sought.

When it comes to assembly disputes pertaining to internal administrative matters, we do not involve in them. However, if the disputing groups seek our assistance and after having heard from both of them, we offer suggestions or proposals to resolve the issues which may or may not be accepted by the groups. If it is property matters, decisions will be taken.

Assemblies, prayer Halls, Gospel Halls, Bible Centre, GDM Churches etc.

(b) Members. The first group of members of SAI were mainly missionaries presently there are fourteen members and nine Representatives from different states of India such as Kerala, Tamil Nadu, Andhra Pradesh, Karnataka, North India etc. The present governing committee members numbering five are M/s R. P. Samuel, Chairman New Delhi, T. P. Varaprasad Reddy, Vice Chairman, Andhra Pradesh, Thomas Rajan, General Secretary, Robin Thomas, Tamil Nadu and Dr. M. P. Joseph, Kerala. All the members of SAI offer their

were transferred. The hard work undertaken in this exercise by the late Bros. V. T. Mathai of Kottayam and R. G. German of U. K. Will always be remembered.

After transferring the old mission properties from Stewards Co. Ltd. To SAI, subsequent acquisitions of properties by most of the assemblies all over India were registered in the name of SAI. SAI never canvass, solicit or encourage Assemblies to register the properties in SAI's name. It is entirely for the assemblies to decide whether they should seek permission of SAI to register the properties in its name. Here too we have the discretion to accept or reject. We enquire the assemblies,

Brethren Christian Churches Fellowship An Introduction



Dr. Johnson C. Philip

BCCF is the final result of many months of prayer and discussion by a large number of brothers and assemblies. It all started when many of our churches started facing legal hurdles.

Some had problems in burying their dead though they had cemeteries. Others had problems with police which would arrest people while they would be preaching peacefully. Such problems are on the increase and most believers do not know what to do. Most of them do not even know that often a minor opposition is sufficient

to create major legal problems. Realizing this, some brothers who gathered at Kumbanadu formed a Steering Committee and sent invitations to as many assemblies in Kerala as they could find. This resulted in the first gathering of more than 1200 believers from around Kerala (and border areas). After mutual discussion they elected regional representative who would discuss the matters further as to what to do.

The regional representatives gathered at Angamaly and decided to formulate what they named as Brethren Christian Churches Fellowship. BCCF is an informal fellowship of Brethren churches which will make legal help available whenever there is a request for such help. BCCF will also gather information about all aspects of legal problems faced by churches, legal obligations to be

BCCF will gather information about all aspects of legal problems faced by churches, legal obligations to be fulfilled, and would offer guidance to believers in a systematic manner in these matters.

fulfilled, and would offer guidance to believers in a systematic manner in these matters.

A large number of senior brothers from the Assemblies have strongly supported the formation, the policies, and the ministries of BCCF. They feel that time has come for the assemblies to gather together not only to pray for each other but also to help each other in times of crisis.

Anti Conversion Laws

Those who drafted the Constitution of India proclaimed India as a free nation, where everyone has the freedom to believe in a religion (or no religion at all) and also to propagate his religion.

The lawmakers assumed that if a person were serious about his religious beliefs, then he is sure to propagate it because, living in a multi-religious and multi-cultural world, he would want people around him to believe the way he does. Nothing was seen wrong in such a desire, and full freedom was granted for such propagation.

Practically anyone who leads a non Christian to Christ can be booked under these laws.

Surprisingly, a good number of Christians are totally ignorant of these laws. Even many of those who live in states covered by these laws do not know these things, and thus end up things that are legally wrong. Worse, many who share the gospel opt to ignore the provisions and end up raising a hue and cry when the law catches up with them.

Incriminating a Christian is rather easy under these laws because even "theology" can be used as an evidence against

Surprisingly, a good number of Christians are totally ignorant of these laws. Even many of those who live in states covered by these laws do not know these things, and thus end up things that are legally wrong.

Since Lord Jesus asked His followers to spread His message, Christians in free India preached the gospel widely. However, more than half a dozen states eventually passed laws to restrict this freedom. Since they cannot go against the Constitution, these laws claim they are against "Forced Conversion". However, the provisions of these forced-conversion laws are so broad that in effect they are anti-conversion laws.

Christians. In the law in Madhya Pradesh, mention of "divine" displeasure or punishment can also be used against a person who shares the gospel.

Sharing the good news of Christ is not easy when special-purpose anti-conversion laws go against sharing with people of other faiths. Each one of us needs to be aware of these and other legal problems that are gradually creeping up against our free exercise of Christian faith.

Hospital Ministries

The pioneers of the assembly movement in India quickly realized the need for medical and educational upliftment of the masses. Many of these pioneers started their ministries in pre-independence India where poverty and illiteracy was high due to centuries of exploitation by foreign powers. The two World Wars only added to this misery.

Assembly-related missionaries started a number of hospitals in India, some clearly identified as Brethren-church-related, some as autonomous. They were able to bring health and healing to millions of people over the last few decades.

Today the situation has changed, missionaries have gone, and a local leadership has taken over. While the transition has not always been smooth, much of it has already taken place and many of these hospitals are doing a great work today. A good number of them have modernized, or are planning to modernize.

Most of them have kept their charges to as low a figure as possible, and this had endeared our hospitals to the masses — for whom these hospitals were meant anyway. What is more, there is a very high trust factor because they know that mission hospitals are here to serve, not for commercial exploitation.



On the other hand, the loving and caring ministry given to people in our mission hospitals have helped them to see that Christians do this because of their love for Christ. This has in turn made them very responsive to the gospel.

I remember my grandfather who served in one of these hospitals for 25 years as a chaplain. During this quarter of

a century he used to deliver 3 messages every day which was aired on the public address system. An uncountable number of people came to Christ through this preaching and also through his personal preaching.

The socio-religious impact of hospitals has been changing, but in spite of that our Hospitals can continue to be agents of social and spiritual transformation.

സങ്കടങ്ങളുടെ മഹാപ്രഭു

5-ാം പേജ് തുടർച്ച

സങ്കടക്കടലിൽ അവൻ ഏകനായി നീന്തി. ഈ അഴിമുഖത്തു വീഴുന്ന ഏതൊരാളെയും കാൾ ഉയരത്തിൽ നിന്ന് അവിടുന്ന് വീണ് അവിടുത്തെ ഹൃദയത്തെ തകർത്തുകളയുന്ന നിന്ദയും കൂടലിനുമടുവിൽ ഹൃദയം ഉരുകിയിറങ്ങത്തക്ക വേദനയും താൻ സഹിച്ചു. ചുറ്റുപാടും നിന്ന എല്ലാവരിൽനിന്നും അവരരുടെ പങ്ക് അവന്റെ ഓഹരിയായി. ആ കൈപ്പുനീർ വരെ. സകലവും നിവൃത്തിയായി എന്ന അന്ത്യമൊഴിയിൽ അവിടുത്തെ കഷ്ടങ്ങളുടെ പരിസമാപ്തി കൂടെ എഴുതിചേർക്കപ്പെട്ടു.

പരിക്ഷിക്കപ്പെടുന്നവർക്കും കഷ്ടം അനുഭവിക്കുന്നവർക്കും അവൻ സഹായിക്കാൻ പ്രാപ്തനായി. എബ്ര. 2:18. അവൻ കൊള്ളാവുന്നവനായി തെളിഞ്ഞിരിക്കുന്നു.

സങ്കടങ്ങളുടെ മഹാപ്രഭുവിനുമുന്നിൽ നമ്മുടെ സങ്കടങ്ങൾ എത്രയോ നിസ്സാരം. അവന്റെ താഴ്ചയുടെ ഗ്രാഫ് ഫിലിപ്പർ 2:6 മുതൽ 8 വരെ സെന്റ് പോൾ രേഖപ്പെടുത്തുന്നു. ഒടുവിൽ ദൈവം ആ ഗ്രാഫ് തിരിച്ചു പിടിക്കുന്നു. 9 ഉം 10 ഉം വാക്യാംഗങ്ങളിൽ. സകല മഹത്വനാമങ്ങൾക്കും മീതെ അവന്റെ നാമം. എന്നും എന്നും.

ദുഃഖങ്ങൾക്കും വേദനകൾക്കും സങ്കടങ്ങൾക്കും പിന്നിൽ ലക്ഷ്യങ്ങളുണ്ട്. യേശുവിലെന്നപോലെ നമ്മിലും. കഷ്ടത സഹിഷ്ണതയേയും സഹിഷ്ണത സിദ്ധതയേയും സിദ്ധത പ്രത്യാശയേയും ഉളവാക്കുന്നതിനാൽ കഷ്ടങ്ങൾക്കു സ്വാഗതം. ഒരു പ്രതിഫലവും അംഗീകാരവും നമ്മെ കാത്തിരിക്കുന്നു. സങ്കടങ്ങളുടെ മഹാപ്രഭുവിനൊപ്പം.

പുഞ്ചവയലിൽ സുവിശേഷകന് നടന്നു

മുണ്ടക്കയം: പീരുമേട് താലൂക്ക് സുവിശേഷീകരണ ടീമിന്റെ ചുമതലയിലും മുണ്ടക്കയം ബ്രദറൺ ചർച്ചിന്റെ സഹകരണത്തിലും പുഞ്ചവയലിൽ സുവിശേഷ ക്യാമ്പ് നടന്നു.

ഭവനസന്ദർശനങ്ങളും പരസ്യയോഗങ്ങളും രാത്രിയോഗങ്ങളും സംഘടിപ്പിക്കപ്പെട്ടു. ഹൈദരാബാദ്

ലെ സുവിശേഷകന്മാരെ കൂടാതെ റ്റി. വി. മാത്യു, കെ. എം. ബേബി, സാമുവേൽ റ്റി. ഫിലിപ്പ്, പി. ഐ. രാജൻകുട്ടി എന്നിവരും ശുശ്രൂഷകൾക്ക് നേതൃത്വം നൽകി. മെയ് 16 മുതൽ 18 വരെയായിരുന്നു ക്യാമ്പ്. വിതയ്ക്കപ്പെട്ട വിത്ത് ഫലം കാത്ക്കാൻ പ്രാർത്ഥിക്കുക.

പണ്ഡിഷർ എഴുതുന്നു

ഇന്ത്യൻ ബ്രദറൺ എന്ന ക്രിസ്തീയ പ്രസിദ്ധീകരണത്തിന്റെ പ്രഥമ ലക്കം നിങ്ങളുടെ കൈകളിൽ എത്തിച്ചേർന്നിരിക്കുന്നു. നിങ്ങളുടെ വിലയേറിയ അഭിപ്രായങ്ങളും നിർദ്ദേശങ്ങളും ദയവായി ഞങ്ങളെ അറിയിച്ചാലും. ആത്മീകാഭിവൃദ്ധി ലക്ഷ്യമിട്ടുള്ള ഒരു ശുശ്രൂഷയാണിത്. പ്രാർത്ഥന അനിവാര്യമാണ്. സഹകരണ പ്രതീക്ഷകളോടെ..

പണ്ഡിഷർ

ലോഗോസ് ഹോപ്പ് കൊച്ചിയിൽ

കൊച്ചി. ഓപ്പറേഷൻ മൊബൈലൈസേഷൻ എന്ന ആഗോള സുവിശേഷ സംഘടനയുടെ ലോഗോസ് ഹോപ്പ് എന്ന കപ്പൽ കേരളത്തിലെത്തി. അനേകം തുറമുഖങ്ങളിൽ സുവിശേഷത്തിന്റെ കൊടി പാറിപ്പോകാൻ ലോഗോസ് ഹോപ്പ് കൊച്ചിയിലെത്തിയത്. ദുബായ് ഷോപ്പിംഗ് ഫെസ്റ്റിവലിൽ വ്യത്യസ്തമായ രീതിയിൽ സുവിശേഷം അറിയിക്കാൻ ലോഗോസ് ഹോപ്പിനായി. ലോഗോസ് ഹോപ്പ് സന്ദർശിക്കുന്ന ഇന്ത്യയിലെ ആദ്യത്തെ തുറമുഖമാണ് കൊച്ചിയിലെ. ശ്രീലങ്കയിലെ കൊളംബോയിൽ നിന്നാണ് കപ്പൽ കൊച്ചിയിൽ എത്തിച്ചേരുന്നത്. മെയ് 26 മുതൽ സന്ദർശകർക്കായി

കപ്പൽ തുറന്നു കൊടുക്കും. ജൂൺ 16 വരെയാണ് സന്ദർശനത്തിനുള്ള സമയം. ജൂൺ 21 ന് അടുത്ത ലക്ഷ്യസ്ഥാനമായ വിശാഖപട്ടണത്തിലേക്ക് യാത്രയാകും. വ്യത്യസ്ത അദ്ധ്യാത്മിക സമ്മേളനങ്ങൾ കപ്പലിൽ നടക്കും. ആഗോളതലത്തിലെ സുവിശേഷ പ്രവർത്തനങ്ങൾ വിവരിക്കുന്നതിനായി പ്രത്യേക സെഷനുകളും ഉണ്ടാകും. ലോകത്തിൽ ലഭ്യമായ എല്ലാ തരത്തിലുമുള്ള ക്രിസ്തീയ ഗ്രന്ഥങ്ങളും കപ്പലിൽ ലഭിക്കുമെന്ന് മറ്റൊരു സവിശേഷതയാണ്. കപ്പലിൽ എത്തുന്ന സുവിശേഷ പ്രവർത്തകർ കേരളത്തിന്റെ വിവിധ സ്ഥലങ്ങളിൽ പ്രത്യേക സമ്മേളനങ്ങൾ നടത്തുന്നുണ്ട്.



അത്ഭുത വിടുതലിന്റെ സാക്ഷ്യവുമായി കൂത്തമ്മ ജേക്കബ്

തോണക്കടവ് (റാന്നി): പ്രാർത്ഥന കേൾക്കുന്ന ദൈവത്തിന്റെ അത്ഭുത സ്പർശം ഏറ്റുവാങ്ങിയ സംതൃപ്തിയിലാണ് സുവി. പി. പി. ജേക്കബും കുടുംബവും. വൈദ്യശാസ്ത്രത്തെയും മുൻവിധകളെയും നിഷ്പ്രഭമാക്കി ദൈവം മഹത്വമെടുത്ത സൗഖ്യത്തിന്റെ സാക്ഷ്യമാണ് സഹോദര. കൂത്തമ്മയക്ക് പങ്കുവെയ്ക്കുവാനുള്ളത്.



ദൈവത്തിന് ഒരു കാര്യവും അസാധ്യമല്ലെന്ന് വീണ്ടും അവിടുന്ന് തെളിയിക്കുകയായിരുന്നു. വിശ്വസത്തോടെയുള്ള പ്രാർത്ഥന ദീനക്കാരന് സൗഖ്യം വരുത്തും. ദൈവം ഇന്നും പ്രവർത്തിക്കുന്നു. ജീവിക്കുന്നു. വിശ്വസിക്കുന്നവരിൽ മാത്രം.

പനിയും ചർദ്ദിയും വയറുവേദനയുംകൊണ്ട് തിരുവല്ല മെഡിക്കൽ മിഷൻ ഹോസ്പിറ്റലിൽ 21 ദിവസം അഡ്മിറ്റാക്കേണ്ടിവന്ന സഹോദരി ആറുദിവസം ഐ. സി. യുവിലും കഴിഞ്ഞു. വിദഗ്ധ പരിശോധനയിൽ പാർശ്വീകൃതമായ ഓസ്ട്രിയൻ വളർന്നു നിൽക്കുന്ന സ്റ്റോൺ കണ്ടെത്തുകയുണ്ടായി. റ്റി. എം. എം ലെ ഡോ. ഉമേഷ് ഓപ്പറേഷൻ ആവശ്യമെന്ന് റിപ്പോർട്ട് എഴുതി. സങ്കീർണ്ണമായ ഓപ്പറേഷൻ ആയതുകൊണ്ട് വെല്ലൂർ ക്രിസ്ത്യൻ മെഡിക്കൽ സെന്ററിൽ ശുപാർശ ചെയ്തു. ശരീരക്ഷീണം വർദ്ധിച്ച് പരസഹായം കൂടാതെ നടക്കാൻപോലും കഴിയാത്ത സ്ഥിതിയിലേക്ക് സഹോദരി എത്തിച്ചേർന്നു. ആഹാരം കഴിക്കാനാവാതെ ദിവസങ്ങൾ മുന്നോട്ടു പോയി.

പ്രാർത്ഥിച്ചു. വെല്ലൂരിലേക്ക് പുറപ്പെട്ടേണ്ട മാർച്ച് 19ന്റെ തലേദിവസം വൈകുന്നേരം ഒരു സുവിശേഷകൻ വീട്ടിലെത്തി പ്രാർത്ഥിച്ചു. പ്രാർത്ഥിച്ചുകൊണ്ടിരിക്കുമ്പോൾ തന്നെ ശരീരത്തിൽ സൗഖ്യമുണ്ടായതായി സഹോദരിക്ക് ബോധ്യപ്പെട്ടു. ഈ കാര്യം ഭർത്താവിനോട്

റാന്നിയിലും പരിസരങ്ങളിലും മാത്രമല്ല നാനാഭാഗങ്ങളിൽ ദൈവജനം ആത്മാർത്ഥമായി പ്രാർത്ഥിച്ചുകൊണ്ടിരുന്നു. മണ്ണാത്തറയിലെ ദൈവജനം ഉപവസിക്കുകയും പ്രാർത്ഥിക്കുകയും കൈത്താങ്ങൽ നൽകി ബലപ്പെടുത്തുകയും ചെയ്തു. പലരും ഭവനത്തിലെത്തി

ദൈവിക ദൗത്യങ്ങളിൽ പങ്കാളികളാവുക: ഐസക് മണ്ണൂർ

ഗിരിപ്രദാഷണം ലോക നേതാക്കളുടെ ശ്രദ്ധാകേന്ദ്രമായി



സാഹിത്യസമിതി സമ്മേളനത്തിൽ ബ്രദർ ഐസക് മണ്ണൂർ പ്രബന്ധം അവതരിപ്പിക്കുന്നു. സഹോദരന്മാരായ ചാൾസ് ജോൺ, സി.റ്റി. ജോണിക്കുട്ടി, പി.ഇ. സാങ്കുട്ടി, സാം സഖരിയ എന്നിവർ സമീപം

കൂട്ടിക്കാനം: ദൈവത്തിന്റെ പ്രവർത്തനപദ്ധതികൾ ഭൂമിയിൽ പ്രായോഗികമാക്കുവാൻ സമർപ്പിതരായ ദൈവമക്കൾക്കേ കഴിയൂ എന്ന് ബ്രദർ ഐസക് മണ്ണൂർ. ദൈവരാജ്യത്തിന്റെ മാനിഫെസ്റ്റേഷൻ ആയ യേശുവിന്റെ ഗിരിപ്രദാഷണത്തെ അധികരിച്ചുള്ള പ്രബന്ധം ബൈബിൾ സാഹിത്യ പ്രവർത്തക സമിതി സമ്മേളനത്തിൽ അവതരിപ്പിക്കുകയായിരുന്നു അദ്ദേഹം. മഹാത്മാഗാന്ധി, റഷ്യൻ സാഹിത്യകാരനായിരുന്ന ലിയോ ടോൾസ്റ്റോയ് തുടങ്ങി ഗണനീയ ലോക നേതാക്കൾ ആദരപൂർവ്വം പരിഗണിച്ചുവരുന്ന ഗിരിപ്രദാഷണം ജീവിതത്തിന്റെ സമസ്തമേഖലകളിലും ഏറെ സാധനം ചെയ്യുന്ന ഒ

നാണ്. യേശുവിന്റെ ഹൃദയസ്പർശനമായിരുന്നു അവിടുത്തെ സന്ദേശം. ഏതൊരു വായനക്കാരനെയും ആഴത്തിലെ ധ്യാനത്തിലൂടെ വേർപാടുകാരനാക്കി മാറ്റുവാൻ ക്രിസ്തുവിന്റെ ഈ പ്രഭാഷണത്തിന് സാധിക്കുമെന്നും അദ്ദേഹം കൂട്ടിച്ചേർത്തു. മെയ് 6 ന് പീരുമേട് ബ്രദറൺ ചർച്ചിൽ സംഘടിപ്പിച്ച ബി. എസ്. പി. എസ്. സമ്മേളനത്തിൽ ഗിരിപ്രദാഷണത്തിലെ ക്രൈസ്തവദർശനം എന്ന വിഷയത്തിൽ ബ്രദർ എം. വി. ബാബുവും സന്ദേശം നൽകി. ബ്രദർ പി. ഇ. സാങ്കുട്ടി അദ്ധ്യക്ഷ

നായിരുന്നു. ജോസഫ് മാത്യു, റോയി സ്കറിയ, വി. എം. പോൾ, ഈട്ടിക്കൽ കുഞ്ഞുമോൻ, എം. കെ. സണ്ണി എന്നിവർ ചർച്ചയിൽ പങ്കെടുത്തു. പുതിയ സാഹിത്യ സൃഷ്ടികൾ അവതരിപ്പിച്ചു. ലിജോ വർഗീസ് പാലമറ്റം, വർഗീസ് തോമസ്, സി. ടി. ജോണിക്കുട്ടി, സാം സഖരിയ, എ. ഒ. തോമസ്, സജു ജോൺ കാലേബ്, എം. എൽ. തോമസ് തുടങ്ങിയ സഹോദരന്മാർ വിവിധ ശ്രശ്ലേഷകൾ നിർവ്വഹിച്ചു. ബ്രദറൺ സമൂഹത്തിലെ സാഹിത്യകാരന്മാരും ആസ്വാദകരും മടങ്ങിയ നല്ല കുട്ടം പങ്കെടുത്തു.

വചനത്തിൽ നിലനില്ക്കുക: എം. വി. സാമുവേൽ



ബ്രദർ എം.വി. സാമുവേൽ ദശദിന വചനപഠന ക്യാമ്പ് ഉദ്ഘാടനം ചെയ്യുന്നു.

പുത്തൻകാവ്: വചനത്തിൽനിന്നും വ്യതിചലിച്ച് അനുഭവങ്ങളിലും വികാരാവേശങ്ങളിലും അടിസ്ഥാനപ്പെടുന്ന ആധുനിക വീക്ഷണം പാടെ പുറംതള്ളാനും വചനത്തിൽ നിലനിൽക്കുവാനും ക്രിസ്തുശിഷ്യർക്ക് കഴിയണമെന്ന് എം. വി. സാമുവേൽ ഉദ്ബോധിപ്പിച്ചു. തിരുവല്ലയിൽ നടന്ന ഗോസ്പൽ മ്യൂസിക് ഫെസ്റ്റിന്റെ അനുധാവന പ്രവർത്തനങ്ങളുടെ ഭാഗമായി സംഘടിപ്പിച്ച ദശദിന വചനപഠന ക്യാമ്പ് ഉദ്ഘാടനം ചെയ്യുകയായിരുന്നു അദ്ദേഹം. ബ്രദർ. ദാനിയേൽ തോമസ് അദ്ധ്യക്ഷനായിരുന്നു. സഹോദരി ഉടനെ തന്നെ വെളിപ്പെടുത്തിയെങ്കിലും നിശ്ചയിച്ചതുപോലെ വെല്ലൂരിലേക്ക് യാത്രയായി. ഡോ. ഉമേഷിന്റെ കത്തിന്റെ അടിസ്ഥാനത്തിൽ രണ്ടു ദിവസത്തിനുള്ളിൽ ഓപ്പറേഷൻ ചെയ്യാനുള്ള ക്രമീകരണങ്ങൾ നടന്നു. ടെസ്റ്റുകൾ ആരംഭിച്ചു. അത്ഭുതമെന്നു പറയട്ടെ 13 ദിവസം നീണ്ടുനിന്ന പരിശോധനകളിൽ ഒന്നിൽ പോലും തിരുവല്ലയിലെ സ്കാനിംഗിൽ കണ്ടുപിടിച്ച സ്റ്റോണുകൾ ഡോക്ടേഴ്സിന് കണ്ടെത്താനായില്ല. പരിശോധനകൾ വീണ്ടും നടത്തിയെങ്കിലും ഫലം ഒന്നു തന്നെയായിരുന്നു.

ഹോദരന്മാരായ പി.ജി. ജെയിംസ്, അലക്സ് മേൽപാടം, പി. ഇ. സാങ്കുട്ടി, വർക്കി ജോർജ്ജ്, സി. എം. ചാക്കോ എന്നിവർ പ്രസംഗിച്ചു. 25 വേദവിദ്യാർത്ഥകളാണ് പുത്തൻകാവ് സുവിശേഷകൻ ബാലസംഘം ക്യാമ്പ് സെന്ററിൽ നടന്ന ക്യാമ്പിൽ പങ്കെടുത്തത്. വേദപുസ്തകത്തിലെ അവശ്യം അറിഞ്ഞിരിക്കേണ്ട വിഷയങ്ങൾ പ്രശ്നരായ കർതൃദാസന്മാരുടെ ക്ലാസ്സുകളിലൂടെ പങ്കുവയ്ക്കുവാൻ സാധിച്ച ചരിതാർത്ഥ്യത്തിലാണ് സംഘാടകർ. മെയ് 9ന് ആരംഭിച്ച ബൈബിൾ സ്കൂൾ 19ന് സമാപിച്ചു. സമാപന സമ്മേളനത്തിൽ പഠനം പൂർത്തിയാക്കിയ 25 വിദ്യാർത്ഥികൾക്കും സർട്ടിഫിക്കറ്റുകൾ വിതരണം ചെയ്തു.

അവാർഡുദാനസമ്മേളനം

റാന്നി: സുവിശേഷകൻ ബാലസംഘത്തിന്റെ ഒരു ഏകദിനസമ്മേളനം 2011 ജൂൺ 4, ശനി രാവിലെ 9 മുതൽ 12: 30 വരെ റാന്നി ബ്രദറൺ ഓഡിറ്റോറിയത്തിൽ നടത്തുന്നു. ഓപ്പറേഷൻ മൊബൈലൈസേഷൻ എന്ന ആഗോള സുവിശേഷ സംഘടനയുടെ ലോഗോസ് ഹോപ്പ് എന്ന കപ്പലിൽ നിന്നുള്ള ടീം സമ്മേളനത്തിൽ പങ്കെടുത്ത് വിവിധ പ്രോഗ്രാമുകൾ അവതരിപ്പിക്കും. അന്നേ ദിവസം എസ്. എസ്. എൽ. സി., +2 പരീക്ഷകളിൽ ഉന്നതവിജയം നേടിയ റാന്നി ബാലസംഘാംഗങ്ങളെ സുവിശേഷകൻ ബാലസംഘം ആദരിക്കുകയും കാഷ് അവാർഡും മൊമെന്റോയും സമ്മാനിക്കും. **ഫെബിൻ ജോൺസ് (സെക്രട്ടറി)**

109-ാമത് ബ്രദറൺ ജനറൽ കൺവൻഷൻ ഡിസംബർ 25ന്

കുമ്പനാട്: 109-ാമത് ബ്രദറൺ ജനറൽ കൺവൻഷൻ 2011 ഡിസംബർ 25 നായർ മുതൽ 2012 ജനുവരി 1 നായർ വരെ കുമ്പനാട് കൺവൻഷൻ ഗ്രൗണ്ടിൽ നടക്കും. എം. എം. സഖരിയ, ഒ. എം. സാമുവേൽ, ചാണ്ടപ്പിള്ള ഫിലിപ്പ്, വർഗീസ് കുര്യൻ, ജോസ് മാത്യൂസ്, ജോൺ പി. തോമസ്, സാമുവേൽ ബി. തോമസ്, റ്റി. ജി. ബെന്നി എന്നിവർ വചനം പങ്കുവയ്ക്കും.